



**ART 910-AX**  
**ART 912-AX**  
**ART 915-AX**

PROFESSIONAL ACTIVE BLUETOOTH® SPEAKERS





---



<b>ENGLISH</b> .....	<b>4</b>
<b>ITALIANO</b> .....	<b>14</b>
<b>FRANÇAIS</b> .....	<b>24</b>
<b>DEUTSCH</b> .....	<b>34</b>
<b>ESPAÑOL</b> .....	<b>44</b>
<b>ART 910-AX DIMENSIONS</b> .....	<b>54</b>
<b>ART 912-AX DIMENSIONS</b> .....	<b>55</b>
<b>ART 915-AX DIMENSIONS</b> .....	<b>56</b>
<b>SPECIFICATION</b> .....	<b>57</b>

# 1. SAFETY PRECAUTIONS AND GENERAL INFORMATION

The symbols used in this document give notice of important operating instructions and warnings which must be strictly followed.

	<b>CAUTION</b>	Important operating instructions: explains hazards that could damage a product, including data loss
	<b>WARNING</b>	Important advice concerning the use of dangerous voltages and the potential risk of electric shock, personal injury or death.
	<b>IMPORTANT NOTES</b>	Helpful and relevant information about the topic
	<b>SUPPORTS, TROLLEYS AND CARTS</b>	Information about the use of supports, trolleys and carts. Reminds to move with extreme caution and never tilt.
	<b>WASTE DISPOSAL</b>	This symbol indicates that this product should not be disposed with your household waste, according to the WEEE directive (2012/19/EU) and your national law.

## IMPORTANT NOTES

This manual contains important information about the correct and safe use of the device. Before connecting and using this product, please read this instruction manual carefully and keep it on hand for future reference. The manual is to be considered an integral part of this product and must accompany it when it changes ownership as a reference for correct installation and use as well as for the safety precautions. RCF S.p.A. will not assume any responsibility for the incorrect installation and / or use of this product.

## SAFETY PRECAUTIONS

1. All the precautions, in particular the safety ones, must be read with special attention, as they provide important information.

### 2. Power supply from mains

- The mains voltage is sufficiently high to involve a risk of electrocution; install and connect this product before plugging it in.
- Before powering up, make sure that all the connections have been made correctly and the voltage of your mains corresponds to the voltage shown on the rating plate on the unit, if not, please contact your RCF dealer.
- The metallic parts of the unit are earthed through the power cable. An apparatus with CLASS I construction shall be connected to a mains socket outlet with a protective earthing connection.
- Protect the power cable from damage; make sure it is positioned in a way that it cannot be stepped on or crushed by objects.
- To prevent the risk of electric shock, never open this product: there are no parts inside that the user needs to access.
- Be careful: in the case of a product supplied by manufacturer only with POWERCON connectors and without a power cord, jointly to POWERCON connectors type NAC3FCA (power-in) and NAC3FCB (power-out), the following power cords compliant to national standard shall be used:
  - EU: cord type H05VV-F 3G 3x2.5 mm<sup>2</sup> - Standard IEC 60227-1
  - JP: cord type VCTF 3x2 mm<sup>2</sup>; 15Amp/120V~ - Standard JIS C3306
  - US: cord type SJT/SJTO 3x14 AWG; 15Amp/125V~ - Standard ANSI/UL 62

3. Make sure that no objects or liquids can get into this product, as this may cause a short circuit. This apparatus shall not be exposed to dripping or splashing. No objects filled with liquid, such as vases, shall be placed on this apparatus. No naked sources (such as lighted candles) should be placed on this apparatus.

4. Never attempt to carry out any operations, modifications or repairs that are not expressly described in this manual. Contact your authorized service centre or qualified personnel should any of the following occur:

- **The product does not function (or functions in an anomalous way).**
- **The power cable has been damaged.**

- **Objects or liquids have got in the unit.**
- **The product has been subject to a heavy impact.**

5. If this product is not used for a long period, disconnect the power cable.

6. If this product begins emitting any strange odours or smoke, switch it off immediately and disconnect the power cable.

7. Do not connect this product to any equipment or accessories not foreseen.

For suspended installation, only use the dedicated anchoring points and do not try to hang this product by using elements that are unsuitable or not specific for this purpose. Also check the suitability of the support surface to which the product is anchored (wall, ceiling, structure, etc.), and the components used for attachment (screw anchors, screws, brackets not supplied by RCF etc.), which must guarantee the security of the system / installation over time, also considering, for example, the mechanical vibrations normally generated by transducers.

To prevent the risk of falling equipment, do not stack multiple units of this product unless this possibility is specified in the user manual.

**8. RCF S.p.A. strongly recommends this product is only installed by professional qualified installers (or specialised firms) who can ensure correct installation and certify it according to the regulations in force. The entire audio system must comply with the current standards and regulations regarding electrical systems.**

9. Supports, trolleys and carts.



The equipment should be only used on supports, trolleys and carts, where necessary, that are recommended by the manufacturer. The equipment / support / trolley / cart assembly must be moved with extreme caution. Sudden stops, excessive pushing force and uneven floors may cause the assembly to overturn. Never tilt the assembly.

10. There are numerous mechanical and electrical factors to be considered when installing a professional audio system (in addition to those which are strictly acoustic, such as sound pressure, angles of coverage, frequency response, etc.).

11. Hearing loss.

Exposure to high sound levels can cause permanent hearing loss. The acoustic pressure level that leads to hearing loss is different from person to person and depends on the duration of exposure. To prevent potentially dangerous exposure to high levels of acoustic pressure, anyone who is exposed to these levels should use adequate protection devices. When a transducer capable of producing high sound levels is being used, it is therefore necessary to wear ear plugs or protective earphones. See the manual technical specifications to know the maximum sound pressure level.

## OPERATING PRECAUTIONS

- Place this product far from any heat sources and always ensure an adequate air circulation around it.
- Do not overload this product for a long time.
- Never force the control elements (keys, knobs, etc.).
- Do not use solvents, alcohol, benzene or other volatile substances for cleaning the external parts of this product.

## IMPORTANT NOTES

To prevent the occurrence of noise on line signal cables, use screened cables only and avoid putting them close to:

- **Equipment that produces high-intensity electromagnetic fields**
- **Power cables**
- **Loudspeaker lines**



**WARNING! CAUTION!** To prevent the risk of fire or electric shock, never expose this product to rain or humidity.

---



**WARNING!** To prevent electric shock hazard, do not connect to mains power supply while grille is removed

---



**WARNING!** to reduce the risk of electric shock, do not disassemble this product unless you are qualified. Refer servicing to qualified service personnel.

---

## CORRECT DISPOSAL OF THIS PRODUCT



This product should be handed over to an authorized collection site for recycling waste electrical and electronic equipment (EEE). Improper handling of this type of waste could have a possible negative impact on the environment and human health due to potentially hazardous substances that are generally associated with EEE. At the same time, your cooperation in the correct disposal of this product will contribute to the effective usage of natural resources. For more information about where you can drop off your waste equipment for recycling, please contact your local city office, waste authority or your household waste disposal service.

## CARE AND MAINTENANCE

To ensure a long-life service, this product should be used following these advices:

- If the product is intended to be set up outdoors, be sure it is under cover and protected to rain and moisture.
  - If the product needs to be used in a cold environment, slowly warm up the voice coils by sending a low-level signal for about 15 minutes before sending high-power signals.
  - Always use a dry cloth to clean the exterior surfaces of the speaker and always do it when the power is turned off.
- 



**CAUTION:** to avoid damaging the exterior finishes do not use cleaning solvents or abrasives.

---



**WARNING! CAUTION!** For powered speakers, do cleaning only when the power is turned off.

---

RCF S.p.A. reserves the right to make changes without prior notice to rectify any errors and / or omissions.

Always refer to the latest version of the manual on [www.rcf.it](http://www.rcf.it).

## THE ART 9 AX SERIES

ART 9 AX speakers are masterfully engineered to deliver stellar audio performance and versatility for intensive audio applications. The combination of a 1.75" compression driver, a high quality woofer, two-channel 2100W amplifier, and the constant directivity True Resistive Waveguide produces coherent 100° x 60° coverage for the listening area with a clear and distortion-free sound.

Merging RCF proprietary FIRPHASE and Bass Motion Control (BMC) DSP processing, perfectly tuned for each model, audiences will experience absolute clarity and deep, powerful bass response. The ART 9 AX speakers combine powerful and high-performance amplified speakers, with a digital audio processor for maximum flexibility. Several operating modes are possible, with the speaker alone or in combination with other speakers. Audio can also be streamed to the speakers, along with remote control, via BLUETOOTH®.

All the available functions and parameters are accessible from the onboard color display via a capacitive touch screen and an encoder, as well as from a dedicated app for iOS and Android .

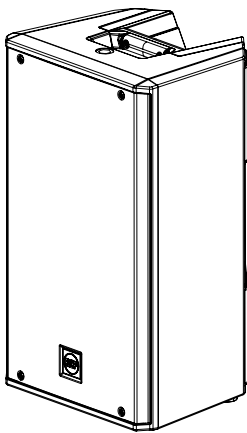

### ART 910-AX

2100 Watt  
10" Woofer - 2,5" v.c.  
1.75" Compression Driver  
15.8 kg / 34.83 lbs

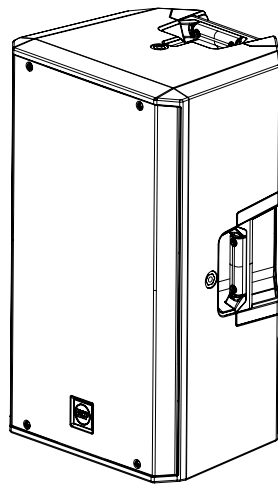

### ART 912-AX

2100 Watt  
12" Woofer - 2,5" v.c.  
1.75" Compression Driver  
19 kg / 41.89 lbs

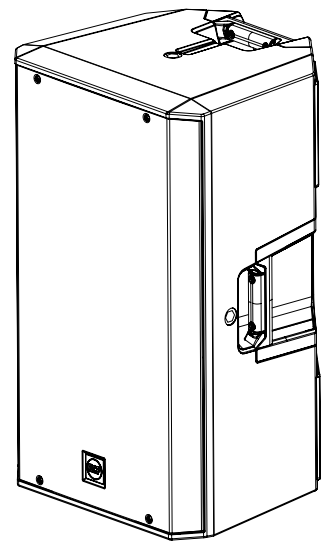

### ART 915-AX

2100 Watt  
15" Woofer - 2.5" v.c.  
1.75" Compression Driver  
22 kg / 48.5 lbs

### 3. REAR PANEL FEATURES AND CONTROLS

- 1 MIC/LINE INPUTS 1/L and 2/R** Two inputs with COMBO connector. Balanced XLR for microphone and line inputs, balanced TRS JACK for line inputs. Microphone inputs are equipped with independently switchable 48V phantom power for condenser or electret microphone use. More details are available on ART 9 AX Reference Guide.
- 2 MIX OUT / IN 1 LINK** is a balanced XLR male multifunction output. When the MIX OUT / IN 1 LINK BUTTON is in the raised position, the output is assigned to the digital section MIX OUT, which can be set in several modes. When the MIX OUT / IN 1 LINK BUTTON key is pressed, the output connector becomes the "input 1 Link Out", which is a direct physical connection with input 1; this allows you to connect an additional speaker by feeding it with the same signal present on input 1.
- 3 AUX IN 3/4** 3.5mm mini-jack connector, auxiliary input that allows the connection of unbalanced stereo external sources.
- 4 SERVICE** Micro-USB port used exclusively for firmware updates.
- 5 VOLUME - RESUME / EDIT ENCODER** When the touch screen is in standby status or displays the MIXER page, the encoder works as the general volume of the speaker. When in standby, pressing the encoder reactivates the touch-screen, showing the MIXER page. At this point, the encoder is assigned to the general volume and you have the option of varying other parameters selecting them via the touch display.
- 6 DISPLAY** The 2.4" display with capacitive touch, combined with the encoder, allows you to access and control all speaker functions. A parameter is selected by touching it on the touch screen and modified by rotating the encoder. More information is available on ART 9 AX Reference Guide downloadable on the product page on [www.rcf.it](http://www.rcf.it).
- 7 MIX OUT / IN 1 LINK BUTTON** It switches the XLR male output function (see point n°2 - MIX OUT / IN 1 LINK).
- 8 POWER MAIN SWITCH** The power switch turns the AC power ON and OFF.
- 9 FUSE CARRIER** Mains fuse housing.
- 10 STANDARD 3-PRONG IEC SOCKET** Power connection.

 **WARNING! CAUTION! Loudspeaker connections should be only made by qualified and experienced personnel having the technical know-how or enough specific instructions (to ensure that connections are made correctly) in order to prevent any electrical danger.**

To prevent any risk of electric shock, do not connect loudspeakers when the amplifier is switched on.

Before turning the system on, check all connections and make sure there are no accidental short circuits.

The entire sound system shall be designed and installed in compliance with the current local laws and regulations regarding electrical systems.

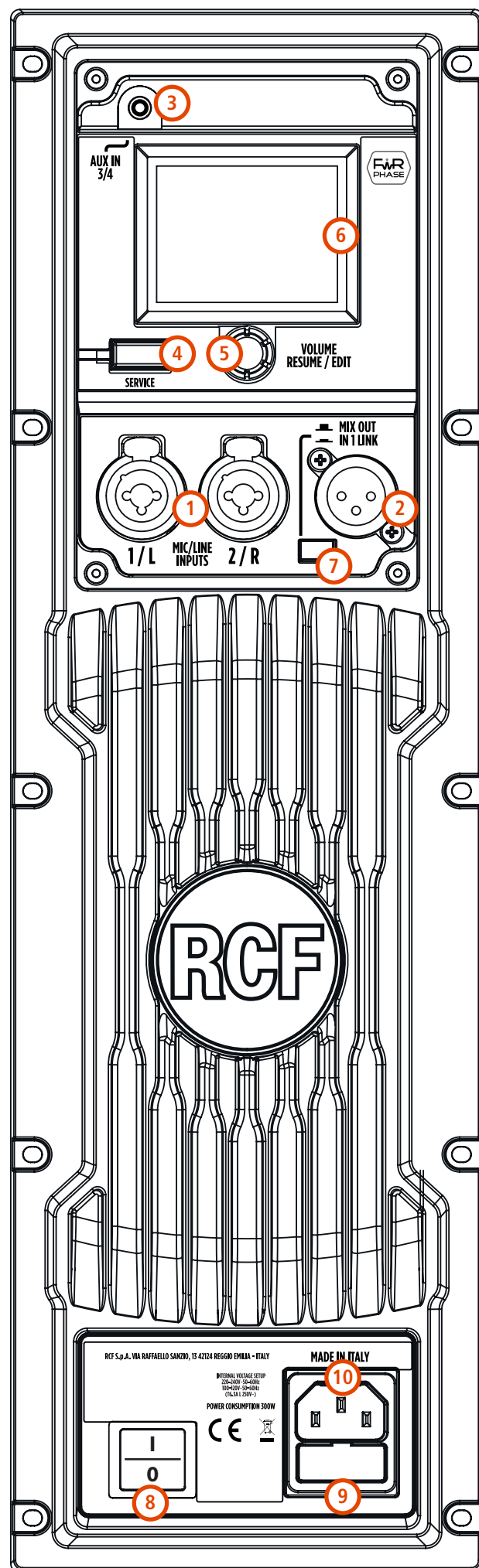

## 4. MAIN FEATURES

### MIXER (HOME) PAGE

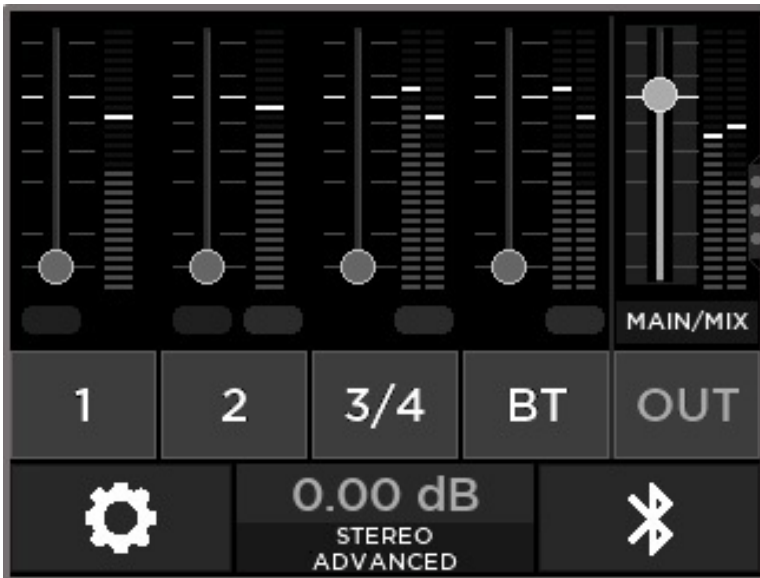

This is the MIXER main screen of the ART 9 AX Control Display.

The MAIN / MIX level is controlled by default with the rotary encoder and its level is shown in dB in the lower/center section of the screen. To set input levels (1, 2, 3/4, BT), touch the corresponding virtual fader and rotate the encoder.

For a detailed description of the editable parameters, refer to the Reference Guide downloadable from the product page on [www.rcf.it](http://www.rcf.it).

### BLUETOOTH® PAGE

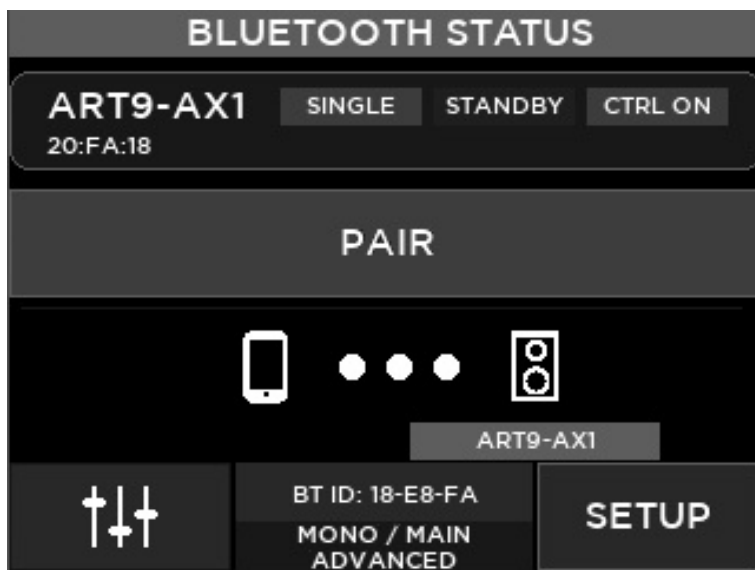

On the smartphone, Bluetooth® list:

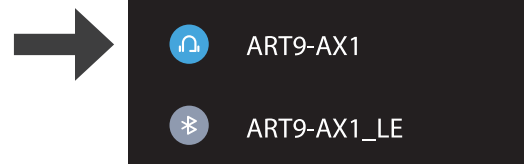

To connect the LiveRemote app running on an iOS or Android device, launch the app; then, from within the app, go to DEVICES lower tab, launch a SCAN and connect the ART 9-AX speaker. To connect the speaker for audio streaming, go to the Bluetooth® page and touch the PAIR button; on the device you want to connect to, go to Bluetooth® settings page and select the audio device labelled ART9-AX1. Please notice that some smartphone operating system may show two entries, take care in avoiding a connection to the non-audio one (ending in \_LE), see example above. The speaker Bluetooth® name may be different; ART9-AX1 is the default one and can be modified. The SETUP button opens the control page for additional Bluetooth® configuration parameters. Connection status and mode are shown in the upper strip on the display. For more information on the various Bluetooth® configurations, refer to the Reference Guide downloadable from the product page on [www.rcf.it](http://www.rcf.it).



## 5. CONNECTIONS

The connectors must be wired according to the standards specified by the AES (Audio Engineering Society).

**MALE XLR CONNECTOR**  
Balanced wiring

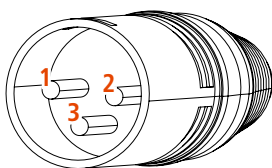

**FEMALE XLR CONNECTOR**  
Balanced wiring

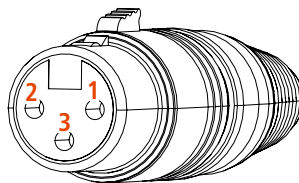

**PIN 1** = GROUND (SHIELD)  
**PIN 2** = HOT (+)  
**PIN 3** = COLD (-)

**6.3 mm TS CONNECTOR**  
Unbalanced mono wiring

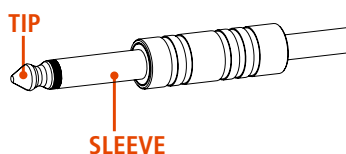

**6.3 mm TRS CONNECTOR**  
Balanced mono wiring

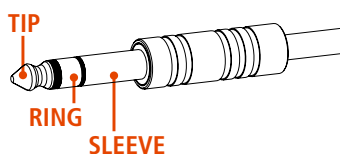

**SLEEVE** = GROUND (SHIELD)  
**TIP** = HOT (+)  
**RING** = COLD (-)

**3.5 mm MINI JACK CONNECTOR**  
Stereo wiring

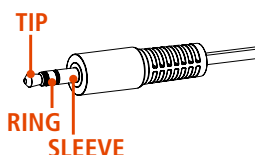

**SLEEVE** = GROUND (SHIELD)  
**TIP** = LEFT SIGNAL  
**RING** = RIGHT SIGNAL

### BEFORE CONNECTING THE SPEAKER

On the rear panel you will find all the controls, signal and power inputs. At first verify the voltage label applied to the rear panel (115 Volt or 230 Volt). The label indicates the right voltage. If you read a wrong voltage on the label or if you can't find the label at all, please call your vendor or authorized RCF SERVICE CENTRE before connecting the speaker. This fast check will avoid any damage.

In case of need of changing the voltage please call your vendor or authorized RCF SERVICE CENTRE. This operation requires the replacement of the fuse value and is reserved to an RCF SERVICE CENTRE.

### BEFORE TURNING ON THE SPEAKER

You can now connect the power supply cable and the signal cable. Before turning on the speaker make sure the volume control is at the minimum level (even on the mixer output). It is important that the mixer is already ON before turning on the speaker. This will avoid damages to the speaker and noisy "bumps" due to turning on parts on the audio chain. It is a good practice to always turn on the speakers at last and turning them off immediately after their use. You can now turn ON the speaker and adjust the volume control to a proper level.

### PROTECTIONS

ART Series active speakers are equipped with a complete system of protection circuits. The circuit is acting very gently on audio signal, controlling level and maintaining distortion at acceptable level.

---

### VOLTAGE SETUP (RESERVED TO THE RCF SERVICE CENTRE)

200-240 Volt, 50 Hz

100-120 Volt, 60 Hz

(FUSE VALUE T6.3 A L 250V)

---

## 6. INSTALLATION

### FLOOR CONFIGURATIONS

Several configurations are possible with ART 9 Speakers; they can be placed on the floor or on a stage as main PA or used as stage monitors; they can also be pole mounted on a speaker stand or over a subwoofer.

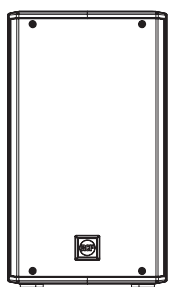

FLOOR OR STAGE  
STANDING

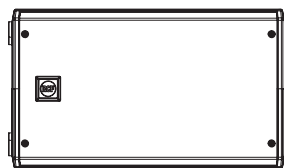

STAGE  
MONITOR

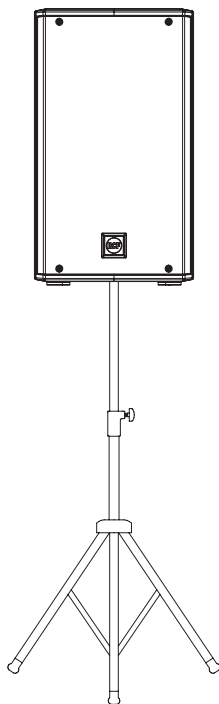

POLE  
MOUNTED

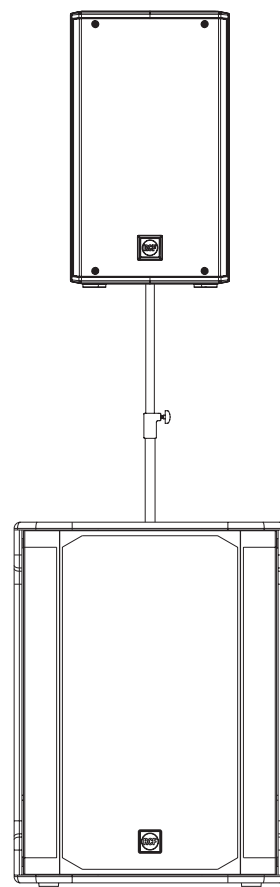

SUBWOOFER  
MOUNTED

### SUSPENDED CONFIGURATIONS

ART 9 Speakers can also be wall mounted or hung with the use of their specific accessories **ART9 H-BR**, **ART9 V-BR** and **ART9 FL-BR**.

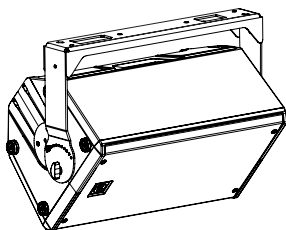

ART9 H-BR

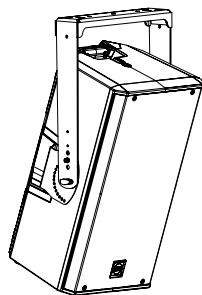

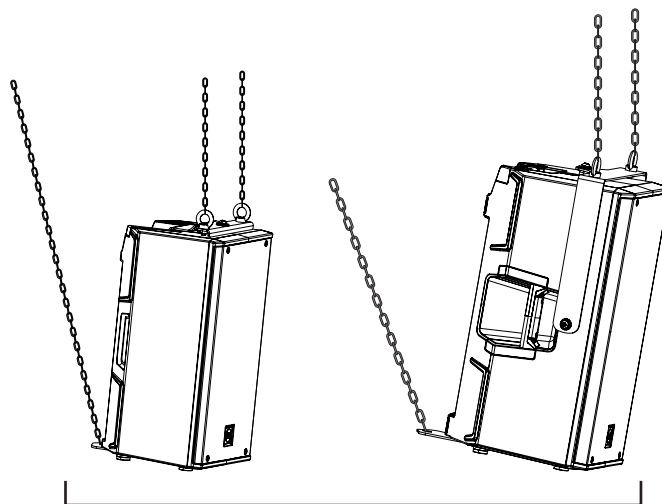

ART9 V-BR



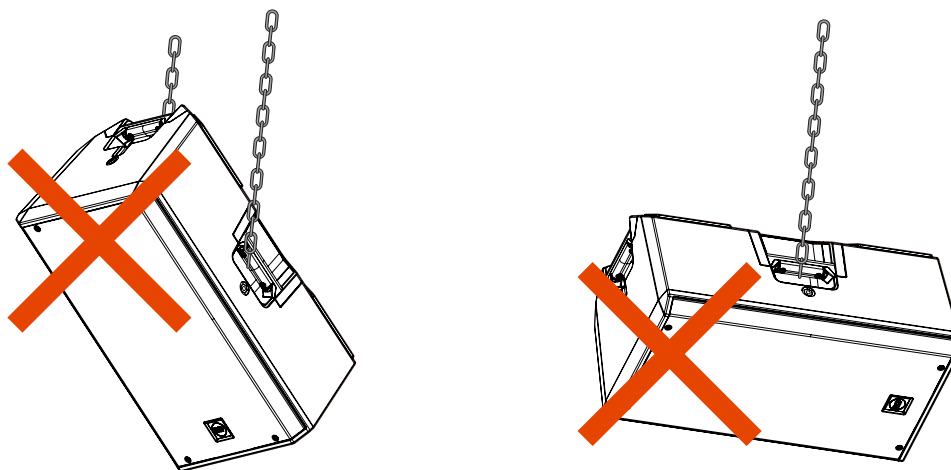



ART9 FL-BR

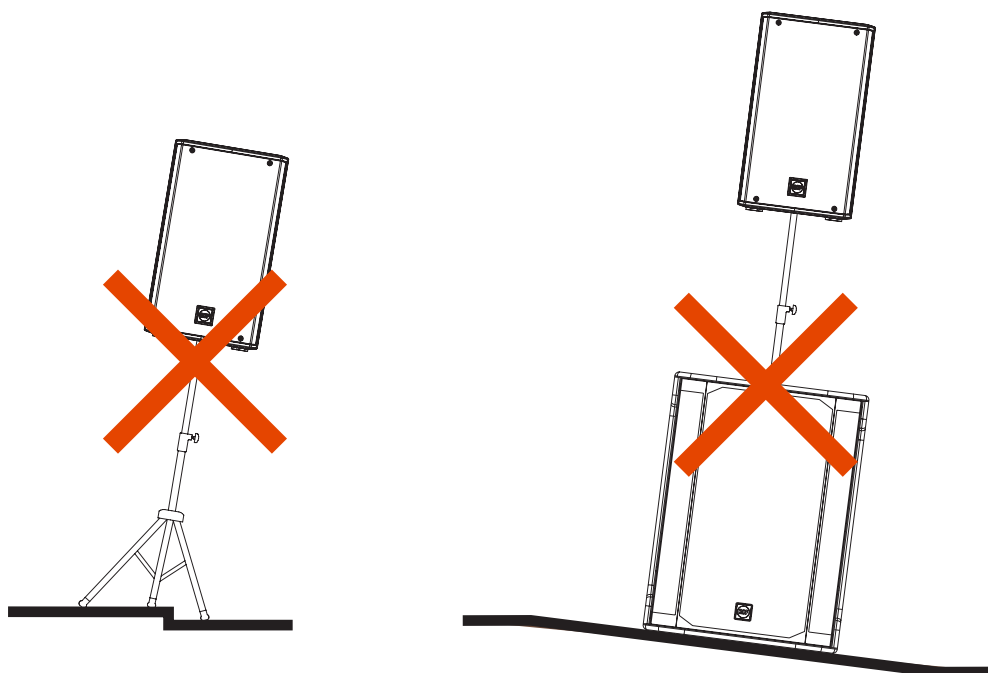

  **WARNING! CAUTION!** Never suspend ART speakers by there handles. Handles are intended for transportation, not for rigging.



  **WARNING! CAUTION!** To use this product with the subwoofer pole-mount, before installing the system, please verify the allowed configurations and the indications regarding the accessories, on the RCF website to avoid any danger and damages to people, animals and objects. In any case, please assure the subwoofer which is holding the speaker is located on an horizontal floor and without inclinations.

  **WARNING! CAUTION!** The use of these speakers with Stand and Pole Mount accessories can be done by qualified and experienced personnel only, trained appropriately on professional systems installations. In any case it's the user's final responsibility to ensure the system safety conditions and avoid any danger or damage to people, animals and objects.

## 7. TROUBLESHOOTING

### **THE SPEAKER DOESN'T TURN ON**

Make sure the speaker is switched on and connected to an active AC power

### **THE SPEAKER IS CONNECTED TO AN ACTIVE AC POWER BUT DOESN'T TURN ON**

Make sure the power cable is intact and connected correctly.

### **THE SPEAKER IS ON BUT DOESN'T MAKE ANY SOUND**

Check if the signal source is sending correctly and if the signal cables are not damaged.

### **THE SOUND IS DISTORTED AND THE OVERLOAD LED BLINKS FREQUENTLY**

Turn down the output level of the mixer.

### **THE SOUND IS VERY LOW AND HISSING**

The source gain or the output level of the mixer might be too low.

### **THE SOUND IS HISSING EVEN AT PROPER GAIN AND VOLUME**

The source might send a low quality or noisy signal

### **HUMMING OR BUZZING NOISE**

Check out the AC grounding and all the equipments connected to the mixer input including cables and connectors.







**WARNING!** to reduce the risk of electric shock, do not disassemble this product unless you are qualified. Refer servicing to qualified service personnel.

---



# 1. AVVERTENZE PER LA SICUREZZA E INFORMAZIONI GENERALI

I simboli utilizzati in questo documento notificano importanti istruzioni operative e avvertimenti che devono essere seguiti attentamente.

	<b>CAUTELE</b>	Importante istruzione operativa: notifica un pericolo che potrebbe danneggiare il prodotto, compresa la perdita di dati
	<b>ATTENZIONE</b>	Avvertimento importante riguardante l'uso di voltaggi pericolosi e il potenziale rischio di shock elettrico, lesioni personali o morte.
	<b>NOTE IMPORTANTI</b>	Informazioni utili e rilevanti sull'argomento
	<b>SUPPORTI, TROLLEY E CARRRELLI</b>	Informazioni riguardanti l'utilizzo di supporti, trolley e carrelli. Suggerisce di muovere con estrema cautela e di non inclinare il carico.
	<b>SMALTIMENTO</b>	Questo simbolo indica che il prodotto non deve essere smaltito con i rifiuti ordinari, così come indicato nella direttiva WEEE (2012/19/EU) e nelle normative nazionali in vigore.

## NOTE IMPORTANTI

Questo manuale contiene informazioni importanti sull'uso corretto e sicuro del dispositivo. Prima di collegare e utilizzare questo prodotto, leggere attentamente questo manuale di istruzioni e tenerlo a portata di mano per riferimenti futuri. Il manuale deve essere considerato parte integrante di questo prodotto e deve accompagnarlo in caso di cambio proprietà come riferimento per la corretta installazione e utilizzo nonché per le precauzioni di sicurezza. RCF S.p.A. non si assume alcuna responsabilità per l'installazione e / o l'uso errati di questo prodotto.

## PRECAUZIONI DI SICUREZZA

1. Tutte le precauzioni, in particolare quelle di sicurezza, devono essere lette con particolare attenzione, in quanto forniscono informazioni importanti.

### 2. Alimentazione principale da rete elettrica

- La tensione di rete è sufficientemente elevata da comportare un rischio di folgorazione; installare e collegare questo prodotto prima di collegarlo.
- Prima di accendere, assicurarsi che tutti i collegamenti siano stati eseguiti correttamente e che la tensione della rete corrisponda alla tensione indicata sulla targhetta dei dati sull'unità, in caso contrario, contattare il rivenditore RCF.
- Le parti metalliche dell'unità sono messe a terra attraverso il cavo di alimentazione. Un apparecchio con costruzione di CLASSE I deve essere collegato a una presa di corrente con un collegamento di terra di protezione.
- Proteggere il cavo di alimentazione da danni; assicurarsi che sia posizionato in modo tale da non poter essere calpestato o schiacciato da oggetti.
- Per evitare il rischio di scosse elettriche, non aprire mai questo prodotto: non sono previste parti interne alle quali l'utente debba accedere.
- Fare attenzione: nel caso di un prodotto provvisto solo di connettori POWERCON e senza cavo di alimentazione, congiuntamente ai connettori POWERCON tipo NAC3FCA (alimentazione) e NAC3FCB (alimentazione), devono essere usati i seguenti cavi di alimentazione conformi alla norma nazionale:
  - EU: cavo di tipo H05VV-F 3G 3x2.5 mm<sup>2</sup> - Standard IEC 60227-1
  - JP: cavo di tipo VCTF 3x2 mm<sup>2</sup>; 15Amp/120V~ - Standard JIS C3306
  - US: cavo di tipo SJT/SJO 3x14 AWG; 15Amp/125V~ - Standard ANSI/UL 62

3. Assicurarsi che nessun oggetto o liquido penetri in questo prodotto poiché ciò potrebbe causare un corto circuito. Questo apparecchio non deve essere esposto a gocciolamenti o spruzzi. Nessun oggetto riempito di liquido, come vasi, deve essere posizionato su questo apparecchio. Nessuna fiamma libera (come candele accese) deve essere posizionata su questo apparecchio.

4. Non tentare mai di eseguire operazioni, modifiche o riparazioni non espressamente descritte nel presente manuale.

Contattare il centro di assistenza autorizzato o personale qualificato qualora si verifichi una delle seguenti condizioni:

- **Il prodotto non funziona (o funziona in modo anomalo).**
- **Il cavo di alimentazione è stato danneggiato.**
- **Oggetti o liquidi sono entrati nell'unità.**
- **Il prodotto ha subito un forte urto.**

5. Se questo prodotto non viene utilizzato per un lungo periodo, scollegare il cavo di alimentazione.

6. Se questo prodotto inizia a emettere strani odori o fumo, spegnerlo immediatamente e scollegare il cavo di alimentazione.

7. Non collegare questo prodotto ad apparecchiature o accessori non previsti. Per l'installazione sospesa, utilizzare solo i punti di ancoraggio dedicati e non tentare di appendere questo prodotto utilizzando elementi non idonei o non specifici per questo scopo. Verificare inoltre l'idoneità della superficie di supporto a cui è ancorato il prodotto (parete, soffitto, struttura, ecc.) a dei componenti utilizzati per il fissaggio (tasselli, viti, staffe non fornite da RCF ecc.) che devono garantire sicurezza del sistema / installazione nel tempo, anche considerando, ad esempio, le vibrazioni meccaniche normalmente generate dai trasduttori. Per evitare il rischio di caduta dell'apparecchiatura, non impilare più unità di questo prodotto a meno che questa possibilità non sia specificata nel manuale dell'utente.

**8. RCF S.p.A. raccomanda vivamente che questo prodotto sia installato solo da installatori professionisti qualificati (o aziende specializzate) che possono garantire la corretta installazione e certificarlo secondo le normative vigenti.**

**L'intero sistema audio deve essere conforme agli standard e alle normative vigenti in materia di sistemi elettrici.**

9. Supporti, trolley e carrelli.



L'apparecchiatura deve essere utilizzata, ove necessario, solo su supporti, trolley e carrelli consigliati dal produttore. L'apparecchiatura / supporto / carrello deve essere spostata con estrema cautela. Arresti improvvisi, eccessiva spinta e pavimenti irregolari possono causarne il ribaltamento. Non inclinare mai.

10. Vi sono numerosi fattori meccanici ed elettrici da considerare quando si installa un sistema audio professionale (oltre a quelli strettamente acustici, come la pressione del suono, gli angoli di copertura, la risposta in frequenza, ecc.).

11. Perdita dell'udito.

L'esposizione a livelli sonori elevati può causare la perdita permanente dell'udito. Il livello di pressione acustica che porta alla perdita dell'udito è diverso da persona a persona e dipende dalla durata dell'esposizione. Per prevenire un'esposizione potenzialmente pericolosa a livelli elevati di pressione acustica, chiunque sia esposto a questi livelli dovrebbe usare adeguati dispositivi di protezione. Quando viene utilizzato un trasduttore in grado di produrre alti livelli sonori, è quindi necessario indossare tappi per le orecchie o cuffie protettive. Vedere le specifiche tecniche del manuale per conoscere il livello massimo di pressione sonora.

## PRECAUZIONI OPERATIVE

- Posizionare questo prodotto lontano da qualsiasi fonte di calore e garantire sempre un'adeguata circolazione dell'aria attorno ad esso.
- Non sovraccaricare questo prodotto per molto tempo.
- Non forzare mai gli elementi di controllo (tasti, manopole, ecc.).
- Non utilizzare solventi, alcool, benzene o altre sostanze volatili per pulire le parti esterne di questo prodotto.



## NOTE IMPORTANTI

Per evitare di verificarsi di disturbi sui cavi di segnale in linea, utilizzare solo cavi schermati ed evitare di avvicinarli a:

- **Apparecchiature che producono campi elettromagnetici ad alta intensità**
- **Cavi di alimentazione**
- **Linee di altoparlanti**



**ATTENZIONE! CAUTELA!** Per evitare il rischio di incendi o scosse elettriche, non esporre mai questo prodotto a pioggia o umidità.

---



**ATTENZIONE!** Per evitare il rischio di scosse elettriche, non collegare all'alimentazione di rete mentre la griglia è rimossa.

---



**WARNING!** Per ridurre il rischio di scosse elettriche, non smontare questo prodotto se non si è qualificati. Per l'assistenza rivolgersi a personale di assistenza qualificato

---

## SMALTIMENTO CORRETTO DI QUESTO PRODOTTO



Questo prodotto deve essere consegnato a un sito di raccolta autorizzato per il riciclaggio di apparecchiature elettriche ed elettroniche (AEE). Una manipolazione impropria di questo tipo di rifiuti potrebbe avere un possibile impatto negativo sull'ambiente e sulla salute umana a causa di sostanze potenzialmente pericolose che sono generalmente associati alle AEE. Allo stesso tempo, la vostra collaborazione per il corretto smaltimento di questo prodotto contribuirà all'utilizzo efficace delle risorse naturali. Per ulteriori informazioni su dove sia possibile scaricare le attrezzature per il riciclaggio, si prega di contattare l'ufficio comunale locale, l'autorità competente per i rifiuti o il servizio di smaltimento dei rifiuti domestici .

## CURA E MANUTENZIONE

Per garantire un servizio di lunga durata, questo prodotto deve essere utilizzato seguendo questi consigli:

- Se il prodotto deve essere installato all'aperto, assicurarsi che sia coperto e protetto da pioggia e umidità.
- Se il prodotto deve essere utilizzato in un ambiente freddo, riscaldare lentamente le bobine vocali inviando un segnale di basso livello per circa 15 minuti prima di inviare segnali ad alta potenza.
- Utilizzare sempre un panno asciutto per pulire le superfici esterne dell'altoparlante e farlo sempre quando l'alimentazione è spenta



**CAUTELA!** Per evitare di danneggiare le finiture esterne non utilizzare solventi per la pulizia o abrasivi.

---



**ATTENZIONE! CAUTELA!** Per gli altoparlanti alimentati, eseguire la pulizia solo quando l'alimentazione è spenta.

---

RCF S.p.A. si riserva il diritto di apportare modifiche senza preavviso per rettificare eventuali errori e/o omissioni.

Fare sempre riferimento all'ultima versione del manuale su [www.rcf.it](http://www.rcf.it).

### SERIE ART 9 AX

Gli speakers ART 9 AX sono progettati per offrire prestazioni audio stellari ed estrema versatilità per applicazioni audio intensive. La combinazione di un driver a compressione da 1,75", un woofer di altissima qualità, amplificatore a due canali da 2100 W e una tromba "True Resistive Waveguide" a direttività costante, produce una copertura coerente di 100° x 60° nell'area di ascolto con un suono chiaro e privo di distorsione.

Unendo l'elaborazione DSP proprietaria RCF FIRPHASE e Bass Motion Control (BMC), perfettamente tarate per ogni modello, il pubblico sperimenterà una chiarezza assoluta e una risposta dei bassi profonda e potente. Gli speakers ART 9 AX combinano un altoparlante amplificato potente e ad alte prestazioni, con un processore audio digitale per la massima flessibilità. Sono possibili diverse modalità di impiego, con l'altoparlante da solo o in combinazione con altri altoparlanti. L'audio può essere trasmesso in streaming all'altoparlante, insieme al controllo remoto, tramite BLUETOOTH®.

Tutte le funzioni e i parametri disponibili sono accessibili dal display a colori di bordo tramite touch screen capacitivo ed encoder, oltre che da app dedicata per iOS e Android.

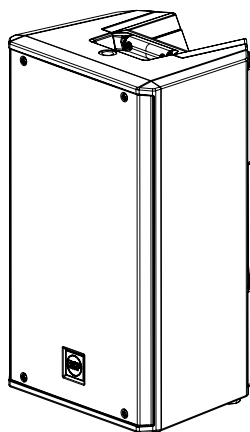

#### ART 910-AX

2100 Watt  
10" Woofer - 2,5" v.c.  
1.75" Compression Driver  
15.8 kg / 34.83 lbs

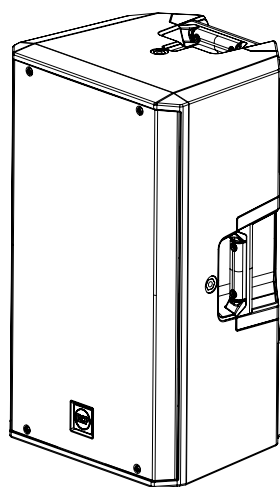

#### ART 912-AX

2100 Watt  
12" Woofer - 2,5" v.c.  
1.75" Compression Driver  
19 kg / 41.89 lbs

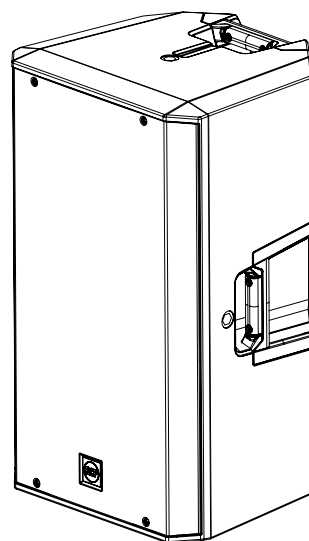

#### ART 915-AX

2100 Watt  
15" Woofer - 2.5" v.c.  
1.75" Compression Driver  
22 kg / 48.5 lbs



### 3. PANNELLO POSTERIORE - FUNZIONI E CONTROLLI

- 1 MIC/LINE INPUTS 1/L e 2/R** Due ingressi con connettore COMBO: XLR bilanciato per utilizzare l'ingresso microfonico e linea bilanciata, JACK TRS per l'ingresso a livello linea. Gli ingressi microfonici sono dotati di alimentazione phantom 48V indipendente per l'utilizzo di microfoni a condensatore o electret. Per maggiori dettagli consultare la Reference Guide che trovate alla pagina di prodotto nel sito [www.rcf.it](http://www.rcf.it).
- 2 MIX OUT / IN 1 LINK** Uscita multifunzione bilanciata XLR maschio. Quando l'interruttore MIX OUT / IN 1 LINK è in posizione alzata, l'uscita è assegnata al MIX OUT della sezione digitale, che può essere impostata in più modalità. Quando l'interruttore MIX OUT / IN 1 LINK è premuto, l'uscita diventa il "link out dell'ingresso 1", ovvero una connessione diretta fisica con l'ingresso 1; questo consente di collegare un ulteriore speaker alimentandolo con lo stesso segnale presente sull'ingresso 1.
- 3 AUX IN 3/4** ingresso ausiliario MINI JACK da 3,5mm: consente la connessione di sorgenti esterne stereo sbilanciate.
- 4 SERVICE** Porta micro-USB riservata per l'aggiornamento.
- 5 VOLUME - RESUME / EDIT** Encoder multifunzione. Quando il touch-screen è in stato di standby o visualizza la pagina MIXER, l'encoder funziona come volume generale dello speaker. Premendo l'encoder si riattiva il touch-screen uscendo dallo stato di standby. L'encoder, a questo punto, viene utilizzato per variare il volume generale ed ha la possibilità di variare altri parametri.
- 6 DISPLAY** Touch screen capacitivo, il quale, unito all'encoder consente di accedere a tutte le funzioni dello speaker e di controllarle. Si seleziona, toccandolo sul touch screen, un parametro e si modifica ruotando l'encoder. Per maggiori informazioni fare riferimento alla Reference Guide scaricabile dalla pagina prodotto sul sito [www.rcf.it](http://www.rcf.it).
- 7 INTERRUTTORE MIX OUT / IN 1 LINK** Determina la funzionalità dell'uscita XLR maschio (vedi punto MIX OUT / IN 1 LINK).
- 8 INTERRUTTORE GENERALE** Permette l'accensione e lo spegnimento dell'apparecchio una volta che questo sia collegato alla rete di alimentazione.
- 9 PORTAFUSIBILE** Alloggio per fusibile di rete.
- 10 PRESA DI ALIMENTAZIONE IEC** Presa per il cavo di alimentazione.

 **ATTENZIONE! CAUTELA!** I collegamenti dei diffusori devono essere effettuati solo da personale qualificato ed esperto in possesso del know-how tecnico o di istruzioni specifiche sufficienti (per garantire che i collegamenti siano effettuati correttamente) al fine di prevenire qualsiasi pericolo elettrico.

Per evitare qualsiasi rischio di scossa elettrica, non collegare altoparlanti quando l'amplificatore è acceso.

Prima di accendere il sistema, controllare tutti i collegamenti e assicurarsi che non vi siano cortocircuiti accidentali.

L'intero sistema di diffusione sonora deve essere progettato e installato in conformità con le leggi e le normative locali vigenti in materia di impianti elettrici.

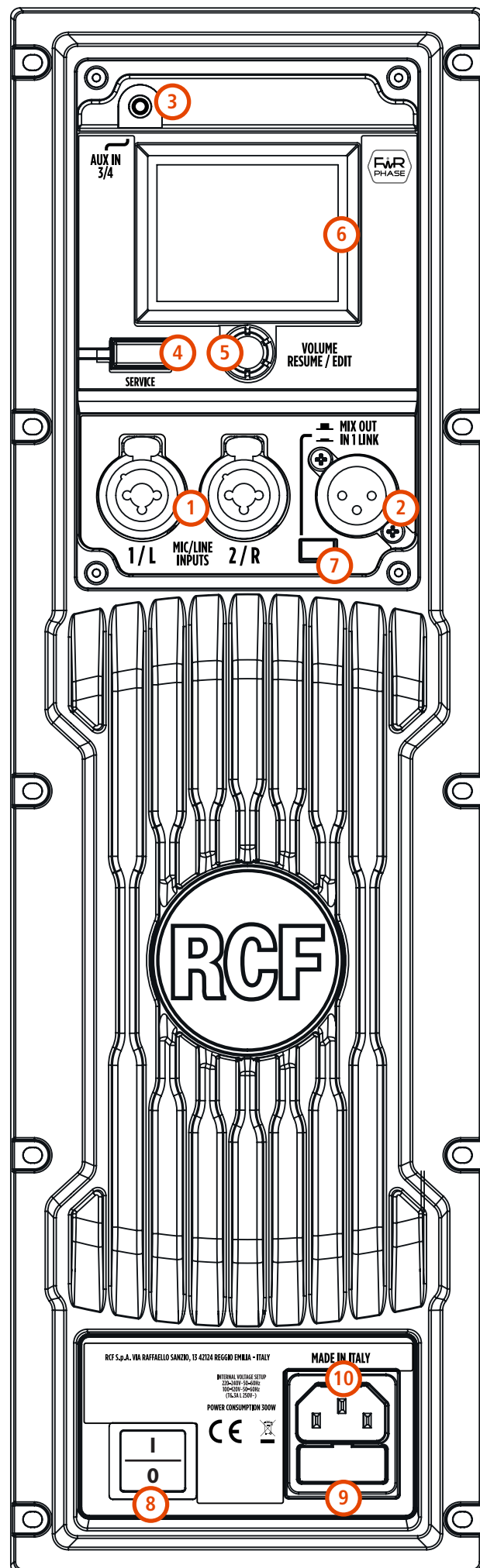

## 4. FUNZIONI PRINCIPALI

### SCHERMATA MIXER (HOME)

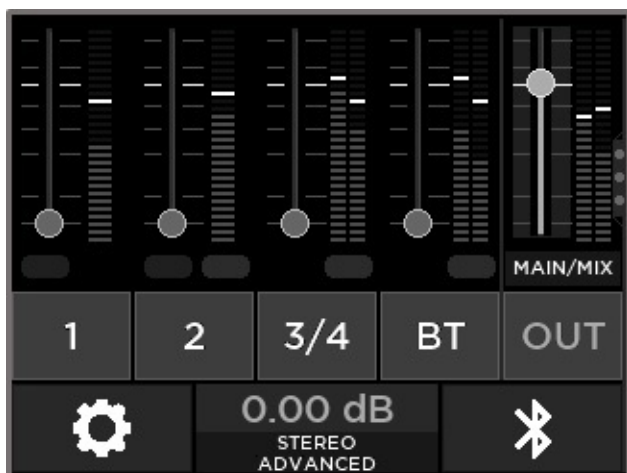

Questa è la schermata principale MIXER del display di controllo di ART 9 AX. Il livello MAIN/MIX è controllato di default dall'encoder rotativo e viene mostrato in dB nella sezione centrale bassa della schermata.

Per controllare i livelli degli ingressi (1, 2, 3/4, BT) toccare il fader virtuale relativo e ruotare l'encoder.

Per accedere ai parametri più avanzati dei singoli canali di ingresso o di uscita (OUT) toccare la relativa etichetta.

Per una dettagliata descrizione dei parametri editabili fare riferimento alla Reference Guide scaricabile dalla pagina prodotto sul sito [www.rcf.it](http://www.rcf.it).

Per accedere alla pagina di controllo della configurazione Bluetooth® e per connettere un dispositivo toccare l'icona col simbolo Bluetooth®.

### SCHERMATA BLUETOOTH®

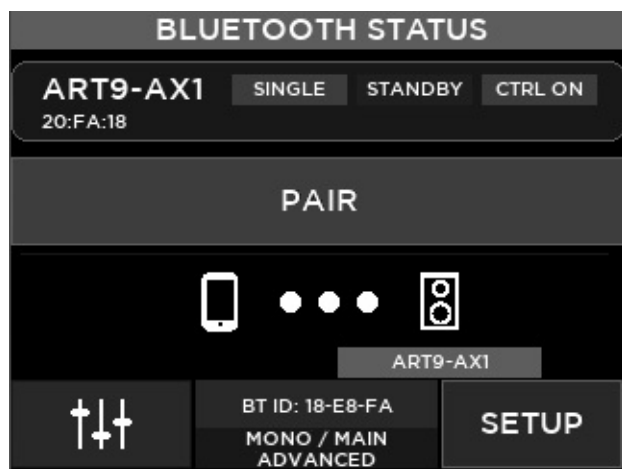

Sullo smartphone, Bluetooth® list:

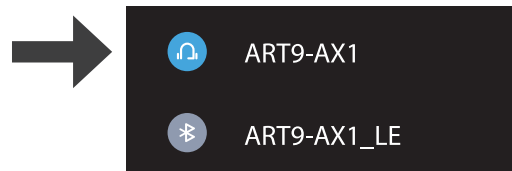

Per connettere l'app LiveRemote in esecuzione su un dispositivo iOS o Android, avviare l'app; quindi, dall'app, vai alla scheda DEVICES in basso, avvia uno SCAN e collega l'altoparlante ART 9-AX.

Per collegare l'altoparlante per lo streaming audio, vai alla pagina Bluetooth® e tocca il pulsante PAIR; sul dispositivo a cui vuoi connetterti, vai alla pagina delle impostazioni Bluetooth® e seleziona il dispositivo audio etichettato ART9-AX1. Si noti che alcuni sistemi operativi per smartphone possono mostrare due voci, fare attenzione ad evitare una connessione a quella non audio (che termina con \_LE), vedi esempio sopra. Il nome Bluetooth® dell'altoparlante potrebbe essere diverso; ART9-AX1 è quello di default e può essere modificato.

Il pulsante SETUP apre la pagina di controllo per ulteriori parametri di configurazione della connessione Bluetooth®. Lo stato e la modalità di connessione sono visualizzati nella fascia superiore del display.

Per maggiori informazioni sulle diverse configurazioni Bluetooth®, fare riferimento alla Guida di Riferimento scaricabile dalla pagina prodotto su [www.rcf.it](http://www.rcf.it).

## 5. CONNESSIONI

I connettori di ingresso XLR devono essere cablati secondo lo standard AES (Audio Engineering Society):

### CONNETTORE MASCHIO XLR Connessione bilanciata

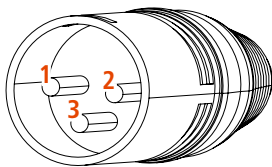

### CONNETTORE FEMMINA XLR Connessione bilanciata

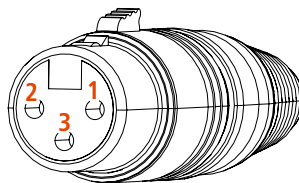

**PIN 1** = TERRA (GROUND; SHIELD)  
**PIN 2** = LATO CALDO (HOT; +)  
**PIN 3** = LATO FREDDO (COLD; -)

### CONNETTORE JACK TS Connessione mono sbilanciata

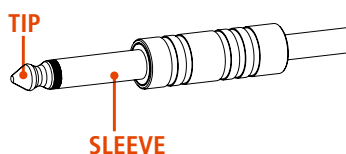

### CONNETTORE JACK TRS Connessione mono bilanciata

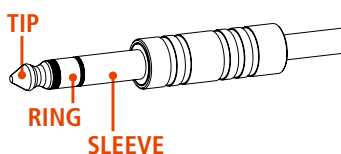

**SLEEVE** = TERRA (GROUND; SHIELD)  
**TIP** = LATO CALDO (HOT; +)  
**RING** = LATO FREDDO (COLD; -)

### CONNETTORE MINI JACK 3.5 mm Connessione Stereo

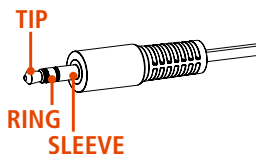

**SLEEVE** = TERRA (GROUND; SHIELD)  
**TIP** = SEGNALE SINISTRO  
**RING** = SEGNALE DESTRO

## PRIMA DI CONNETTERE IL DIFFUSORE

Sul pannello posteriore si trovano tutti i controlli e gli ingressi di segnale e di alimentazione. Per sicurezza verificare sempre l'etichetta di tensione applicata al pannello posteriore (115 Volt o 230 Volt). L'etichetta indica la giusta tensione. Se è indicato un voltaggio errato o se non è possibile localizzare l'etichetta, chiamare il proprio rivenditore o il CENTRO DI ASSISTENZA RCF autorizzato prima di collegare il diffusore. Questo rapido controllo eviterà qualsiasi danno.

## PRIMA DI ACCENDERE IL DIFFUSORE

A questo punto è possibile inserire il connettore di alimentazione e il connettore di segnale. Prima di accendere il diffusore assicurarsi che il controllo del volume sia al minimo sia sul diffusore che sulla sorgente sonora collegata al diffusore (generalmente un mixer); è importante anche che il mixer sia già acceso al momento in cui viene acceso il diffusore a lui collegato. Queste due precauzioni eviteranno di causare danni al diffusore stesso dovute a fastidiosi "bump" causati dall'accensione delle apparecchiature audio a monte dei diffusori. È buona regola che i diffusori amplificati e gli amplificatori in genere siano sempre le ultime apparecchiature ad essere accese dopo il montaggio e le prime ad essere spente alla fine dello spettacolo. Ora è possibile accendere il diffusore e alzare il controllo di livello a seconda delle necessità.

## PROTEZIONI

I diffusori della serie ART 9 sono dotati di un sistema completo di circuiti di protezione. Il circuito agisce molto delicatamente sul segnale audio, controllando il livello e mantenendo la distorsione a un livello accettabile.

## SELEZIONE DELLA TENSIONE DI ALIMENTAZIONE (RISERVATO AI CENTRI SERVIZIO RCF)

200-240 Volt, 50 Hz

100-120 Volt, 60 Hz

(VALORE FUSIBILE T6.3 A L 250V)

### CONFIGURAZIONI A TERRA

Diverse configurazioni sono possibili con i diffusori ART 9; possono essere posizionati sul pavimento o su un palco come sistema audio principale o utilizzati come monitor da palco; possono anche essere montati su un supporto a stand o su un subwoofer.

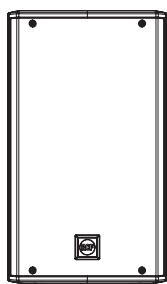

**IN APPOGGIO  
SU PALCO O A TERRA**

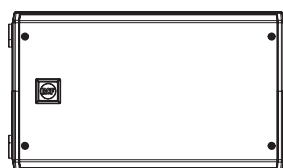

**MONITOR  
DA PALCO**

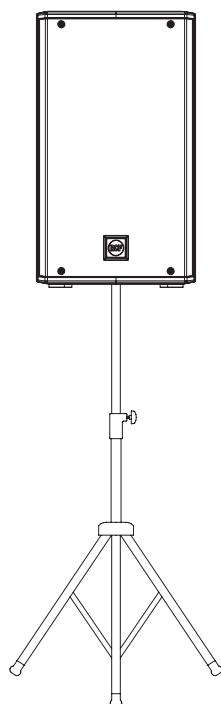

**MONTAGGIO SU  
SUPPORTO A STAND**

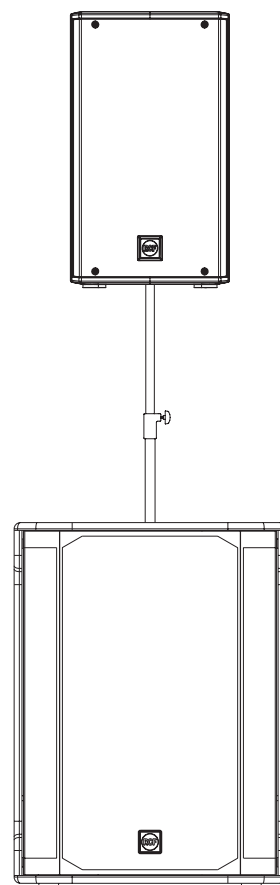

**MONTAGGIO SU  
SUBWOOFER**

### CONFIGURAZIONI IN SOSPENSIONE

I diffusori ART 9 possono essere montati a muro o appesi mediante l'utilizzo degli accessori specifici **ART9 H-BR**, **ART9 V-BR** e **ART9 FL-BR**.

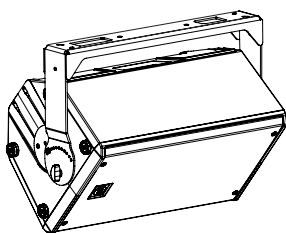

**ART9 H-BR**

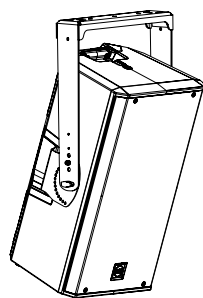

**ART9 V-BR**

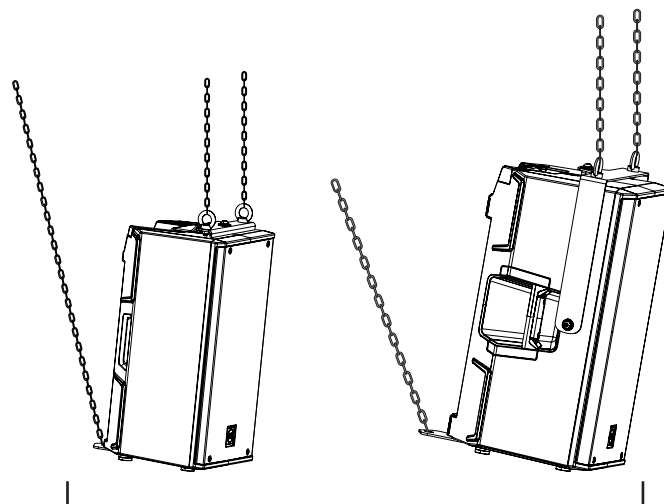



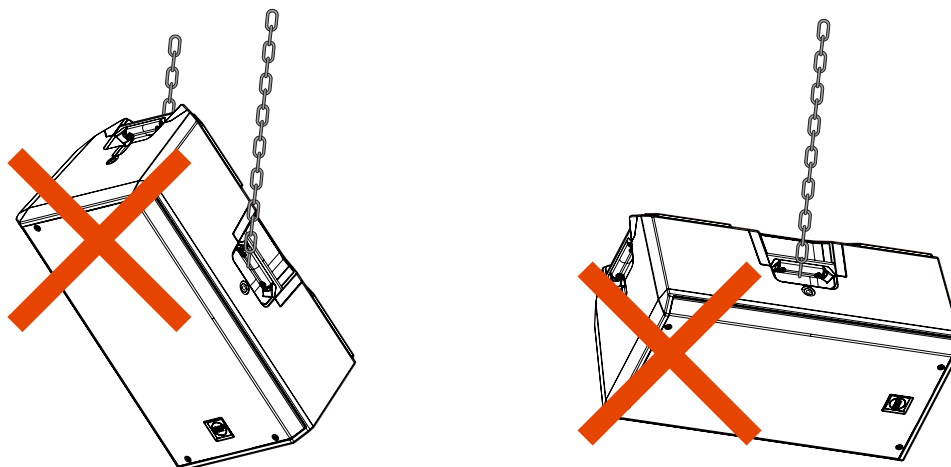

**ART9 FL-BR**

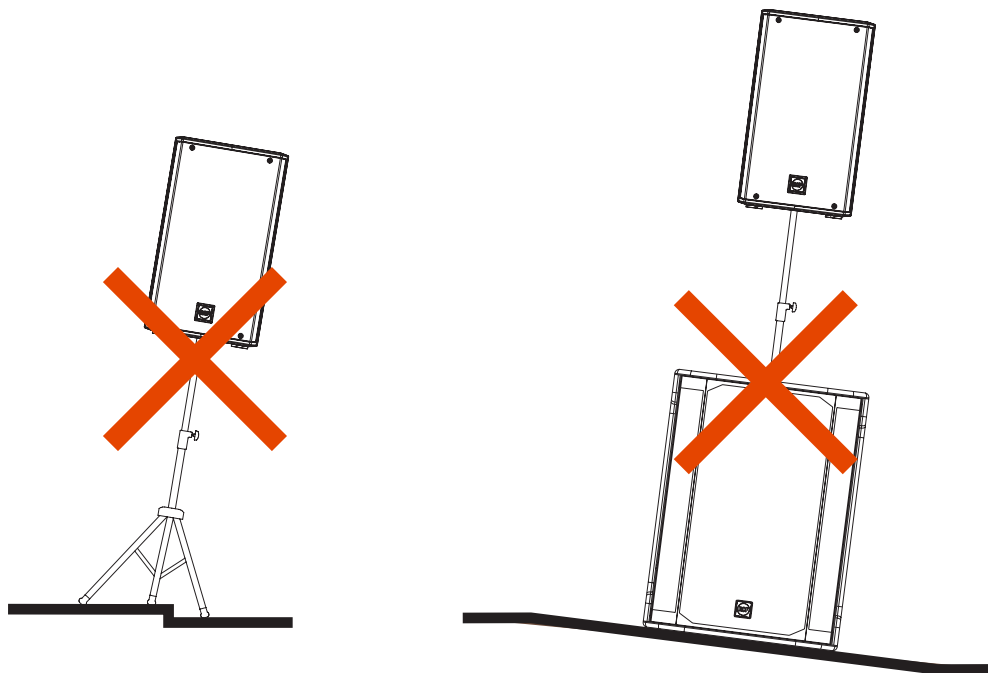

  **ATTENZIONE! CAUTELA!** Non sospendere mai i diffusori dalle maniglie. Le maniglie servono solo per il trasporto, non per la sospensione.



  **ATTENZIONE! CAUTELA!** Per utilizzare questo prodotto su supporto a stand o su un subwoofer, prima di installare il sistema verificare sul sito RCF le configurazioni consentite e le indicazioni relative agli accessori al fine di evitare pericoli e danni a persone, animali e cose. In ogni caso, assicurarsi che lo stand o il subwoofer che sostengono il diffusore siano posizionati su un pavimento orizzontale e senza inclinazioni.

  **ATTENZIONE! CAUTELA!** L'utilizzo di questi diffusori con supporti a palo può essere effettuato solo da personale qualificato ed esperto, adeguatamente formato su installazioni di sistemi professionali. In ogni caso è responsabilità finale dell'utente garantire le condizioni di sicurezza del sistema ed evitare qualsiasi pericolo o danno a persone, animali e cose.

## **7. RISOLUZIONE DEI PROBLEMI**

### **IL DIFFUSORE NON SI ACCENDE**

Assicurarsi che il diffusore sia acceso e collegato a un'alimentazione attiva.

### **IL DIFFUSORE È COLLEGATO A UN'ALIMENTAZIONE ATTIVA MA NON SI ACCENDE**

Verificare che il cavo di alimentazione sia integro e collegato correttamente.

### **IL DIFFUSORE È ACCESO MA NON EMETTE ALCUN SUONO**

Verificare che la sorgente stia inviando il segnale correttamente e che i cavi di segnale non siano danneggiati.

### **IL SUONO È DISTORTO E IL LED SOVRACCARICO LAMPEGGIA FREQUENTEMENTE**

Abbassare il livello di uscita del mixer.

### **IL SUONO È MOLTO BASSO E CON PRESENZA DI FRUSCIO**

Il guadagno della sorgente o il livello di uscita del mixer potrebbero essere troppo bassi.

### **SI SENTE UN FRUSCIO ANCHE CON VOLUME E GUADAGNO CORRETTI**

La sorgente potrebbe inviare un segnale di bassa qualità o rumoroso

### **IL DIFFUSORE EMETTE UN RONZIO CONTINUO**

Controllare la messa a terra sia del diffusore che di tutte le apparecchiature collegate all'ingresso del mixer.

Controllare cavi e connettori.







**ATTENZIONE!** Per ridurre il rischio di scosse elettriche, non smontare questo prodotto a meno che non si sia qualificati. Per l'assistenza, rivolgersi a personale di assistenza qualificato.

---



# 1. MESURES DE SÉCURITÉ ET INFORMATIONS GÉNÉRALES

Les symboles utilisés dans ce document signalent des instructions d'utilisation et des avertissements importants qui doivent être strictement respectés.

	<b>ATTENTION</b>	Instructions d'utilisation importantes : explique les situations où le produit pourrait subir des dommages, pouvant impliquer une perte de données
	<b>AVERTISSEMENT</b>	Conseil important à propos de l'utilisation de tensions dangereuses et le risque éventuel d'électrisation, de blessure ou de mort.
	<b>REMARQUES IMPORTANTES</b>	Informations utiles et pertinentes sur le sujet
	<b>SUPPORTS, CHARIOTS ET DIABLES</b>	Informations sur l'utilisation de supports, de chariots et de diables. Rappel que le transport de l'enceinte doit s'effectuer avec une extrême prudence, sans jamais l'incliner.
	<b>ÉLIMINATION DES DÉCHETS</b>	Ce symbole indique que ce produit ne doit pas être éliminé avec vos déchets ménagers, conformément à la directive DEEE (2012/19/UE) et à votre législation nationale.

## REMARQUES IMPORTANTES

Ce manuel contient des informations importantes pour utiliser correctement et en toute sécurité l'appareil. Avant de brancher et d'utiliser ce produit, veuillez lire attentivement ce manuel d'instructions et le garder à portée de main pour le consulter ultérieurement. Le manuel doit être considéré comme faisant partie intégrante de ce produit et doit l'accompagner lorsqu'il change de propriétaire, afin qu'il serve de référence pour une installation et une utilisation correctes ainsi que pour les consignes de sécurité. RCF S.p.A. n'assumera aucune responsabilité en cas d'installation et/ou d'utilisation incorrecte de ce produit.

## PRÉCAUTIONS DE SÉCURITÉ

1. Toutes les précautions, en particulier celles relatives à la sécurité, doivent être lues avec une attention particulière, car elles contiennent des informations importantes.

### 2. Alimentation depuis le secteur

- La tension secteur est suffisamment élevée pour entraîner un risque d'électrisation. Installez et connectez ce produit avant de le brancher.
- Avant de le mettre sous tension, assurez-vous que toutes les connexions ont été effectuées correctement et que la tension secteur correspond à celle indiquée sur la plaque signalétique de l'appareil. Si ce n'est pas le cas, veuillez contacter votre revendeur RCF.
- Les parties métalliques de l'appareil sont mises à la terre via le câble d'alimentation. Un appareil avec une construction de CLASSE I doit être relié à une prise de courant équipée d'une mise à la terre.
- Protégez le câble d'alimentation contre les dommages. Assurez-vous qu'il est placé de manière à ce qu'on ne puisse pas marcher dessus ou l'écraser avec des objets.
- Pour éviter tout risque d'électrisation, n'ouvrez jamais ce produit : il n'y a aucune pièce à l'intérieur à laquelle l'utilisateur a besoin d'accéder.
- Faites attention : dans le cas d'un produit fourni par le fabricant uniquement avec des connecteurs POWERCON et sans câble d'alimentation, les câbles d'alimentation suivants conformes à la norme nationale doivent être utilisés, avec des connecteurs POWERCON de type NAC3FCA (entrée) et NAC3FCB (sortie), :
  - UE : câble de type H05VV-F 3G 3x2,5 mm2 - Norme CEI 60227-1
  - JP : câble de type VCTF 3x2 mm2; 15 Amp/120 V~ - Norme JIS C3306
  - US : câble de type SJT/SJTO 3x14 AWG; 15 Amp/125 V~ - Norme ANSI/UL 62

3. Assurez-vous qu'aucun objet ou liquide ne peut pénétrer dans ce produit, cela pourrait provoquer un court-circuit. Cet appareil ne doit pas être exposé à des gouttes ou à des éclaboussures. Aucun objet rempli d'un liquide, comme un vase, ne doit être placé sur cet appareil. Aucune flamme nue (telle que des bougies allumées) ne doit être placée sur cet appareil.

4. N'essayez jamais d'effectuer des modifications, des réparations ou de faire fonctionner l'appareil d'une manière qui n'est pas expressément décrite dans ce manuel. Contactez votre centre de service agréé ou du personnel qualifié si l'un des cas suivants se produit :

- **Le produit ne fonctionne pas (ou fonctionne de manière anormale).**
- **Le câble d'alimentation a été endommagé.**
- **Des objets ou des liquides ont pénétré dans l'appareil.**
- **Le produit a subi un gros choc.**

5. Si ce produit n'est pas utilisé pendant une longue période, débranchez le câble d'alimentation.

6. Si ce produit commence à émettre des odeurs inhabituelles ou de la fumée, éteignez-le immédiatement et débranchez le câble d'alimentation.

7. Ne connectez pas ce produit à des équipements ou accessoires qui ne sont pas prévus à cet effet. Pour une exploitation en accroche, utilisez uniquement les points d'ancrage prévus à cet effet et n'essayez pas d'accrocher ce produit en utilisant des éléments inadaptés ou non spécifiquement adaptés à cet usage. Vérifier également la compatibilité de la surface à laquelle le produit est accroché (mur, plafond, structure, etc.), et des composants utilisés pour la fixation (chevilles, vis, supports non fournis par RCF, etc.), qui doivent garantir la sécurité du système / de l'installation sur la durée, en tenant compte également, par exemple, des vibrations mécaniques normalement générées par les haut-parleurs. Pour éviter tout risque de chute de matériel, n'empilez pas plusieurs unités de ce produit, sauf si cette possibilité est spécifiée dans le manuel d'utilisation.

8. RCF S.p.A. recommande vivement que ce produit soit installé uniquement par des intégrateurs professionnels qualifiés (ou des entreprises spécialisées) qui pourront garantir une installation correcte et la certifier selon les normes en vigueur.

**L'ensemble du système audio doit être conforme aux normes et réglementations en vigueur concernant les systèmes électriques.**

9. Supports, chariots et diables.



Ce matériel ne doit être utilisé que sur des supports, des chariots et des diables, le cas échéant, qui sont recommandés par le fabricant. L'ensemble équipement/support/chariot/diable doit être déplacé avec une extrême prudence. Les arrêts soudains, une force de poussée excessive et des sols irréguliers peuvent provoquer le basculement de l'ensemble. Ne jamais incliner l'ensemble.

10. De nombreux facteurs mécaniques et électriques doivent être pris en compte lors de l'installation d'un système audio professionnel (en plus des critères strictement acoustiques, comme la pression acoustique, la dispersion, la réponse en fréquence, etc.).

11. Perte de l'audition.

L'exposition à des niveaux sonores élevés peut entraîner une perte auditive permanente. Le niveau de pression acoustique entraînant une perte d'audition est différent d'une personne à l'autre, et dépend de la durée d'exposition. Pour éviter un cumul potentiellement dangereux de niveaux élevés de pression acoustique, toute personne exposée doit utiliser des dispositifs de protection adéquats. Dès que vous utilisez un haut-parleur capable de produire des niveaux sonores élevés, il est nécessaire de porter des bouchons d'oreille ou un casque anti-bruit. Consultez les caractéristiques techniques du manuel pour connaître le niveau de pression acoustique maximal.

## PRÉCAUTIONS D'UTILISATION

- Placez ce produit loin de toute source de chaleur et assurez toujours une circulation d'air adéquate tout autour.
- N'utilisez pas ce produit en surniveau pendant une longue période.
- Ne forcez jamais les éléments de contrôle (touches, boutons, etc.).
- N'utilisez pas de solvants, d'alcool, de benzène ou d'autres substances volatiles pour nettoyer les parties externes de ce produit.





## REMARQUES IMPORTANTES

Pour éviter l'apparition de bruit sur les liaisons audio, utilisez uniquement des câbles blindés et évitez de les placer à proximité :

- d'un équipement produisant des champs électromagnétiques de haute intensité
- de câbles secteur
- de câbles d'enceinte



**AVERTISSEMENT ! ATTENTION !** Pour éviter tout risque d'incendie ou de choc électrique, n'exposez jamais ce produit à la pluie ou à l'humidité.



**AVERTISSEMENT !** Pour éviter tout risque d'électrocution, ne pas brancher l'appareil sur le secteur lorsque la grille est retirée



**AVERTISSEMENT !** Pour réduire le risque d'électrisation, ne démontez pas ce produit à moins de posséder les qualifications requises. Pour les réparations, adressez-vous à un professionnel qualifié.

## ÉLIMINATION CORRECTE DE CE PRODUIT



Ce produit doit être remis à un site de collecte agréé pour le recyclage des déchets d'équipements électriques et électroniques (EEE). Une manipulation incorrecte de ce type de déchets pourrait avoir un impact négatif sur l'environnement et la santé humaine en raison de la présence de substances potentiellement dangereuses généralement associés aux EEE. En même temps, votre coopération dans l'élimination correcte de ce produit contribuera à l'utilisation efficace des ressources naturelles. Pour plus d'informations sur les endroits où vous pouvez déposer vos équipements usagés pour le recyclage, veuillez contacter votre municipalité ou l'autorité chargée des déchets ou votre service d'élimination des déchets ménagers.

## ENTRETIEN ET MAINTENANCE

Pour garantir une longue durée de vie, voici quelques conseils d'utilisation :

- Si le produit est destiné à être installé à l'extérieur, assurez-vous qu'il est sous abri et protégé de la pluie et de l'humidité.
- Si le produit doit être utilisé dans un environnement froid, réchauffez lentement les bobines des haut-parleurs en envoyant un signal de faible niveau pendant environ 15 minutes avant d'envoyer des signaux de forte puissance.
- Utilisez toujours un chiffon sec pour nettoyer les surfaces extérieures de l'enceinte et faites-le toujours lorsque l'appareil est éteint.



**ATTENTION :** pour éviter d'endommager les finitions extérieures, n'utilisez pas de solvant de nettoyage ni de produit abrasif.



**AVERTISSEMENT ! ATTENTION !** Pour les enceintes amplifiées, effectuez le nettoyage uniquement lorsque l'alimentation est coupée.

RCF S.p.A. se réserve le droit d'apporter des modifications sans préavis afin de rectifier toute erreur et/ou omission.

Consultez toujours la dernière version du manuel sur [www.rcf.it](http://www.rcf.it).

## LA SÉRIE ART 9 AX

Les enceintes ART 9 AX ont bénéficié d'une conception pleine de maîtrise en vue d'offrir des performances audio exceptionnelles et une grande polyvalence pour les applications audio intensives. Elles combinent un moteur à compression de 1,75", un haut-parleur grave de grande qualité, un amplificateur à deux canaux de 2100 W et un guide d'ondes à directivité constante True Resistive Waveguide assurant une couverture cohérente de 100° x 60° pour un son clair et sans distorsion dans la zone d'écoute.

Grâce aux traitements DSP FIRPHASE et Bass Motion Control (BMC), exclusivités RCF, le comportement des haut-parleurs est optimisé avec précision sur chaque modèle, pour une clarté absolue ainsi que des graves profonds et puissants côté public. Les ART 9 AX combinent des enceintes et une amplification puissante et à hautes performances avec un processeur audio numérique pour une flexibilité maximale. Plusieurs modes de fonctionnement sont possibles, avec une enceinte seule ou en combinaison avec d'autres enceintes. L'audio ainsi que le contrôle à distance peuvent également être transmis aux enceintes via BLUETOOTH®.

Toutes les fonctions et tous les paramètres disponibles sont accessibles depuis l'écran couleur tactile capacitif intégré et un encodeur, de même que depuis une application iOS et Android dédiée.

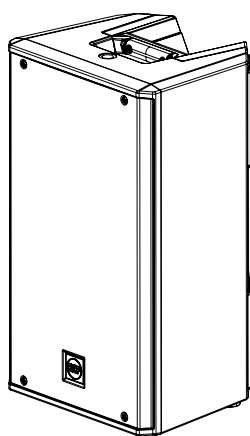

### ART 910-AX

2100 W  
Woofer 10" – bobine mobile 2,5"  
Moteur à compression 1,75"  
15,8 kg / 34,83 lb

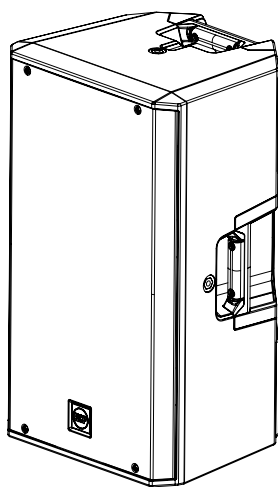

### ART 912-AX

2100 W  
Woofer 12" – bobine mobile 2,5"  
Moteur à compression 1,75"  
19 kg / 41,89 lb

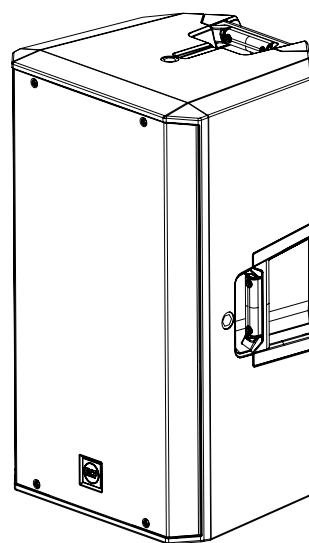

### ART 915-AX

2100 W  
Woofer 15" – bobine mobile 2,5"  
Moteur à compression 1,75"  
22 kg / 48,5 lb

### 3. FONCTIONS ET CONTRÔLES DU PANNEAU ARRIÈRE

**1 MIC/LINE INPUTS 1/L et 2/R** Deux entrées avec connecteur COMBO. XLR symétrique pour les entrées micro et ligne, JACK TRS symétrique pour les entrées ligne. Les entrées micro sont équipées d'une alimentation fantôme 48 V commutable indépendamment pour l'utilisation de microphones à condensateur ou à électret.

Plus d'informations sont disponibles dans le Guide de référence ART 9 AX.

**2 MIX OUT / IN 1 LINK** est une sortie XLR symétrique mâle multifonction. Quand le BOUTON MIX OUT / IN 1 LINK est en position haute, la sortie est affectée à la section numérique MIX OUT, qui peut être réglée selon plusieurs modes. Lorsque le BOUTON MIX OUT / IN 1 LINK est enfoncé, le connecteur de sortie devient la « Link Out » de l'entrée 1, autrement dit un renvoi physique direct de l'entrée 1. Vous pouvez ainsi connecter une enceinte supplémentaire en lui envoyant le signal présent sur l'entrée 1.

**3 AUX IN 3/4** Connecteur mini-jack 3,5 mm, entrée auxiliaire permettant de connecter des sources externes stéréo asymétriques.

**4 SERVICE** Port Micro-USB exclusivement pour la mise à jour du firmware.

**5 ENCODEUR VOLUME - RESUME / EDIT** Lorsque l'écran tactile est en veille ou affiche la page MIXER, l'encodeur règle le volume général de l'enceinte. En veille, une pression sur l'encodeur réactive l'écran et affiche la page MIXER. À ce stade, l'encodeur est affecté au volume général et vous avez la possibilité de faire varier d'autres paramètres en les sélectionnant via l'écran tactile.

**6 DISPLAY** L'écran tactile capacitif de 2,4", associé à l'encodeur, vous permet d'accéder à toutes les fonctions de l'enceinte et de les contrôler. Pour sélectionner un paramètre, touchez-le sur l'écran, puis tournez l'encodeur pour modifier sa valeur. De plus amples informations sont disponibles dans le Guide de référence ART 9 AX téléchargeable sur la page produit sur [www.rcf.it](http://www.rcf.it).

**7 BOUTON MIX OUT / IN 1 LINK** Il active et désactive la fonction de sortie XLR mâle (voir point n°2 - MIX OUT / IN 1 LINK).

**8 INTERRUPTEUR D'ALIMENTATION** L'interrupteur permet d'allumer et d'éteindre l'alimentation électrique.

**9 BOÎTIER DU FUSIBLE** Emplacement du fusible de l'alimentation.

**10 PRISE 3-POINTS NORME CEI** Prise d'alimentation.

 **AVERTISSEMENT ! ATTENTION !** Les connexions des enceintes doivent être effectués par un personnel qualifié et expérimenté disposant du savoir-faire technique ou d'instructions suffisamment précises (pour s'assurer que les raccordements sont effectués correctement) afin d'éviter tout danger électrique.

Pour éviter tout risque d'électrisation, ne connectez pas les enceintes lorsque l'amplificateur est sous tension.

Avant de mettre le système sous tension, vérifiez toutes les connexions et assurez-vous qu'il n'y a pas de court-circuit accidentel.

L'ensemble du système de sonorisation doit être conçu et installé en conformité avec les lois et règlements locaux en vigueur concernant les systèmes électriques.

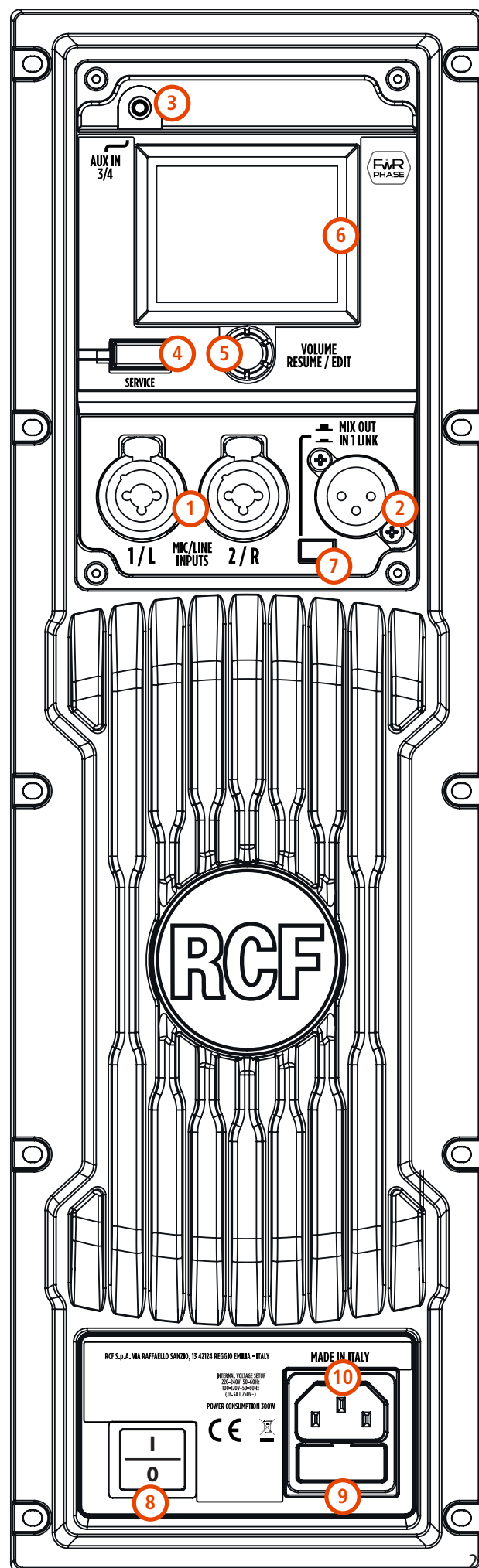

## 4. CARACTÉRISTIQUES PRINCIPALES

### PAGE MIXER (ACCUEIL)

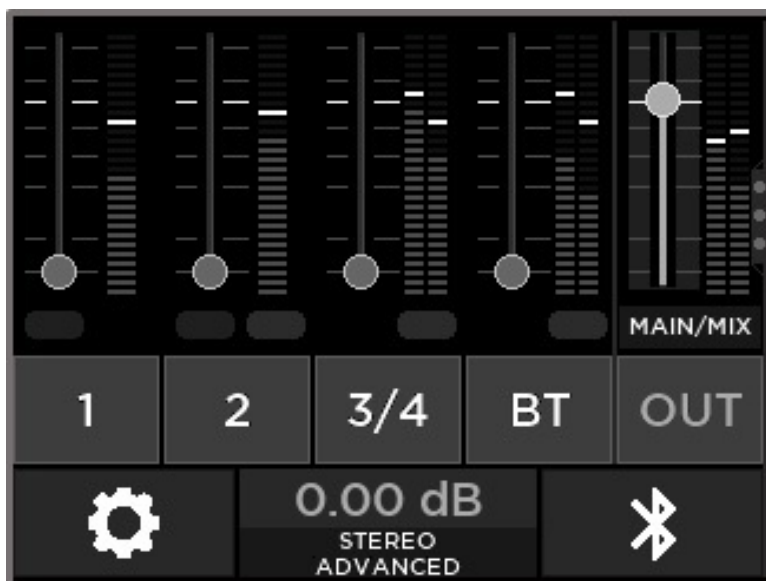

Il s'agit de la page d'accueil MIXER de l'écran de contrôle de l'ART 9 AX.

Le niveau MAIN / MIX est contrôlé par défaut avec l'encodeur rotatif et son niveau est indiqué en dB dans la section au bas et au centre de l'écran. Pour régler les niveaux d'entrée (1, 2, 3/4, BT), touchez le fader virtuel correspondant et tournez l'encodeur.

Une description détaillée des paramètres modifiables se trouve dans le Guide de Référence ART 9 AX téléchargeable depuis la page produit sur [www.rcf.it](http://www.rcf.it).

### PAGE BLUETOOTH®

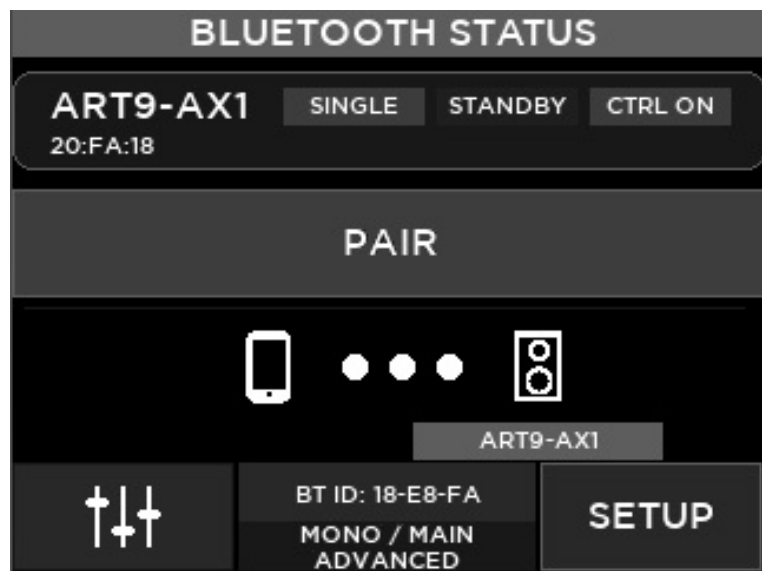

Sur votre smartphone, Bluetooth® list:

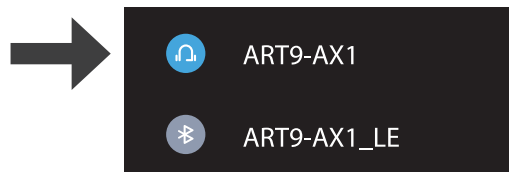

Pour connecter l'application LiveRemote exécutée sur un appareil iOS ou Android, lancez l'application ; après avoir accès à l'onglet inférieur DEVICES, lancez un SCAN et connectez l'enceinte ART 9-AX.

Pour connecter l'enceinte pour le streaming audio, accédez à la page Bluetooth® et appuyez sur le bouton PAIR; sur l'appareil auquel vous souhaitez vous connecter, accédez à la page des paramètres Bluetooth® et sélectionnez l'appareil audio étiqueté ART9-AX1. Veuillez noter que certains systèmes d'exploitation de smartphone peuvent afficher deux entrées, veuillez éviter une connexion à la non-audio (se terminant par \_LE), voir l'exemple ci-dessus. Le nom Bluetooth® de l'enceinte peut être différent ; ART9-AX1 est celui par défaut et peut être modifié.

Le bouton SETUP ouvre la page de contrôle pour plus de paramètres de configuration de connexion Bluetooth®. L'état et le mode de connexion sont affichés dans la bande supérieure de l'écran.

Pour plus d'informations sur les différentes configurations Bluetooth®, se référer au manuel qui peut être téléchargé sur la page [www.rcf.it](http://www.rcf.it).

Les connecteurs doivent être raccordés conformément aux normes spécifiées par l'AES (Audio Engineering Society).

### CONNECTEUR XLR MÂLE Raccordement symétrique

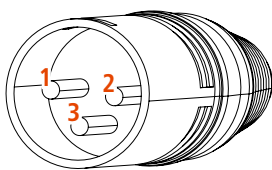

### CONNECTEUR XLR FEMELLE Raccordement symétrique

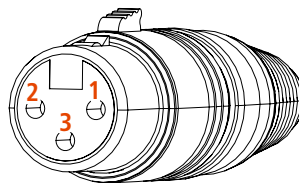

**BROCHE 1** = TERRE (MASSE)  
**BROCHE 2** = CHAUD (+)  
**BROCHE 3** = FROID (-)

### CONNECTEUR JACK TS 6,35 mm Raccordement mono asymétrique

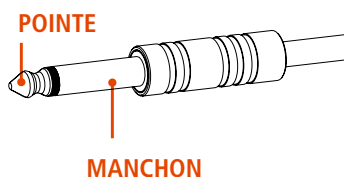

### CONNECTEUR JACK TRS 6,35 mm Raccordement mono symétrique

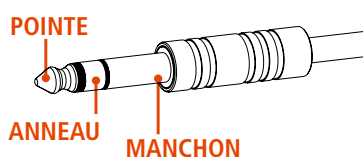

**MANCHON** = TERRE (MASSE)  
**POINTE** = CHAUD (+)  
**ANNEAU** = FROID (-)

### CONNECTEUR MINI JACK 3,5 mm Câblage stéréo

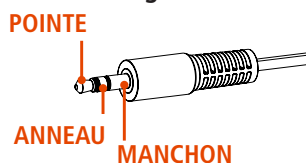

**MANCHON** = TERRE (MASSE)  
**POINTE** = SIGNAL DE GAUCHE  
**ANNEAU** = SIGNAL DE DROITE

## AVANT DE CONNECTER L'ENCEINTE

Tous les contrôles ainsi que les entrées de signal et d'alimentation sont rassemblés sur le panneau arrière. Vérifiez d'abord le marquage sur le panneau arrière indiquant la tension (115 V ou 230 V). Le marquage indique la tension correcte. Si vous lisez une tension erronée sur le marquage ou si vous ne trouvez pas de marquage du tout, veuillez appeler votre revendeur ou le CENTRE DE SERVICE RCF agréé avant de connecter l'enceinte. Ce contrôle rapide permet d'éviter tout dommage.

S'il est nécessaire de changer la tension, veuillez appeler votre revendeur ou le CENTRE DE SERVICE RCF agréé. Cette opération nécessite le remplacement du fusible par un autre de la valeur adéquate et doit être effectué dans un CENTRE DE SERVICE RCF.

## AVANT D'ALLUMER L'ENCEINTE

Vous pouvez maintenant connecter le câble d'alimentation et le câble de signal. Avant d'allumer l'enceinte, assurez-vous que le potentiomètre du volume est réglé au niveau minimum (même sur la sortie de la table de mixage). Il est important que la table de mixage soit déjà allumée avant d'en faire de même avec l'enceinte. Cela évitera d'endommager l'enceinte et de provoquer des forts bruits impulsifs dus à l'activation de certains éléments de la chaîne audio. Une bonne pratique consiste à toujours allumer les enceintes en dernier et à les éteindre immédiatement après leur utilisation. Vous pouvez maintenant allumer l'enceinte et régler le volume à un niveau approprié.

## PROTECTIONS

Les enceintes actives de la Série ART sont équipées d'un ensemble complet de circuits de protection. Ces circuits agissent très discrètement sur le signal audio, en contrôlant le niveau et en maintenant la distorsion à un niveau acceptable.

## CONFIGURATION DE LA TENSION (RÉSERVÉ AU CENTRE DE SERVICE RCF)

200-240 V, 50 Hz  
100-120 V, 60 Hz

(FUSIBLE T6,3 A L 250 V)

## CONFIGURATIONS AU SOL

Plusieurs configurations sont possibles avec les enceintes ART 9. Elles peuvent être placées au sol ou sur une scène comme sonorisation principale ou utilisées comme retour de scène. Elles peuvent également être montées sur un pied d'enceinte ou sur un pied au-dessus d'un subwoofer.

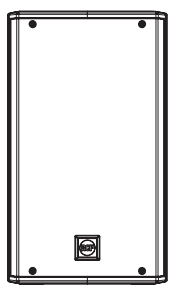

AU SOL OU  
SUR SCÈNE

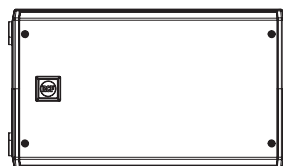

RETOUR DE  
SCÈNE

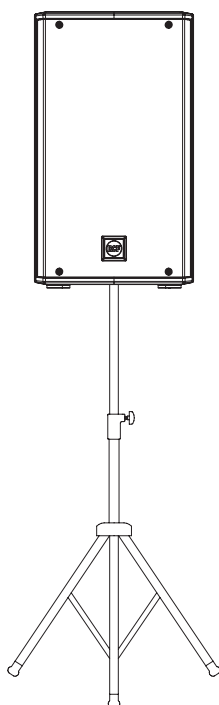

SUR  
PIED

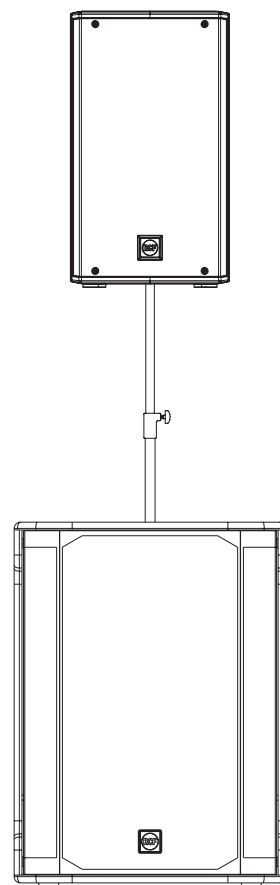

SUR BARRE DE  
COUPLAGE DE  
SUBWOOFER

## CONFIGURATIONS SUSPENDUES

Les enceintes ART 9 peuvent également être fixées au mur ou accrochées à l'aide de leurs accessoires spécifiques **ART9 H-BR**, **ART9 V-BR** et **ART9 FL-BR**.

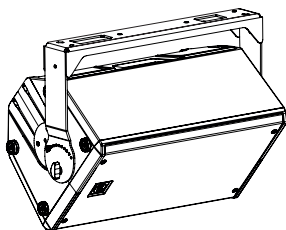

ART9 H-BR

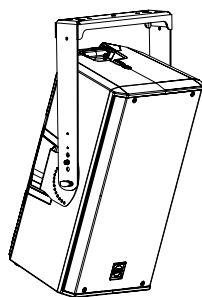

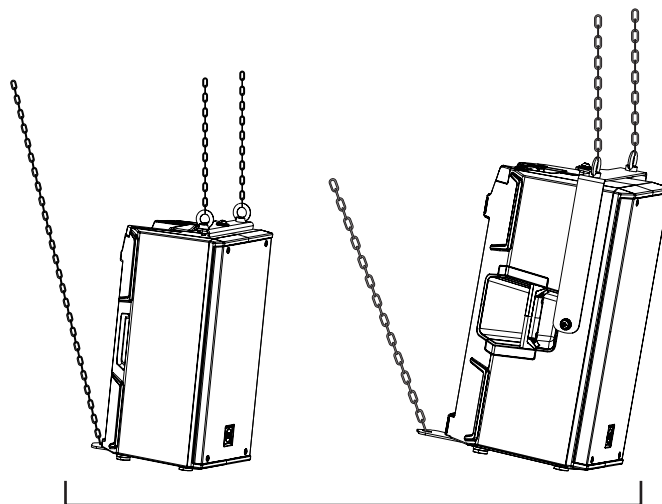

ART9 V-BR



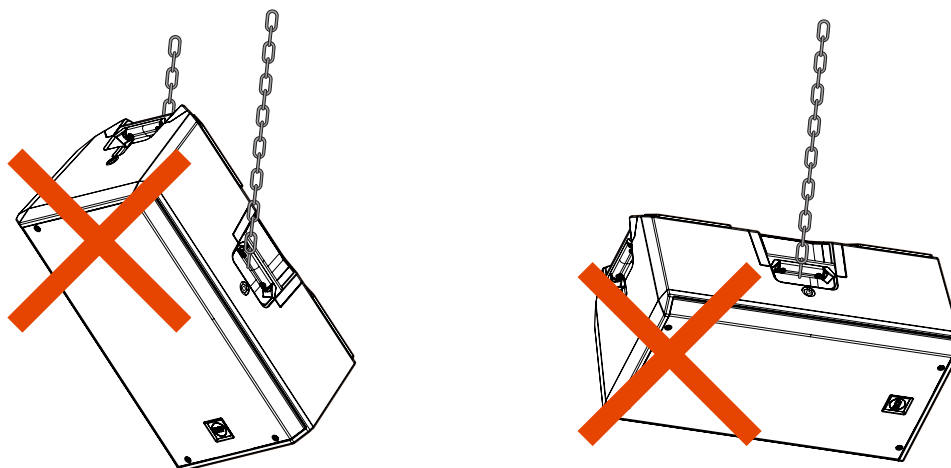



ART9 FL-BR

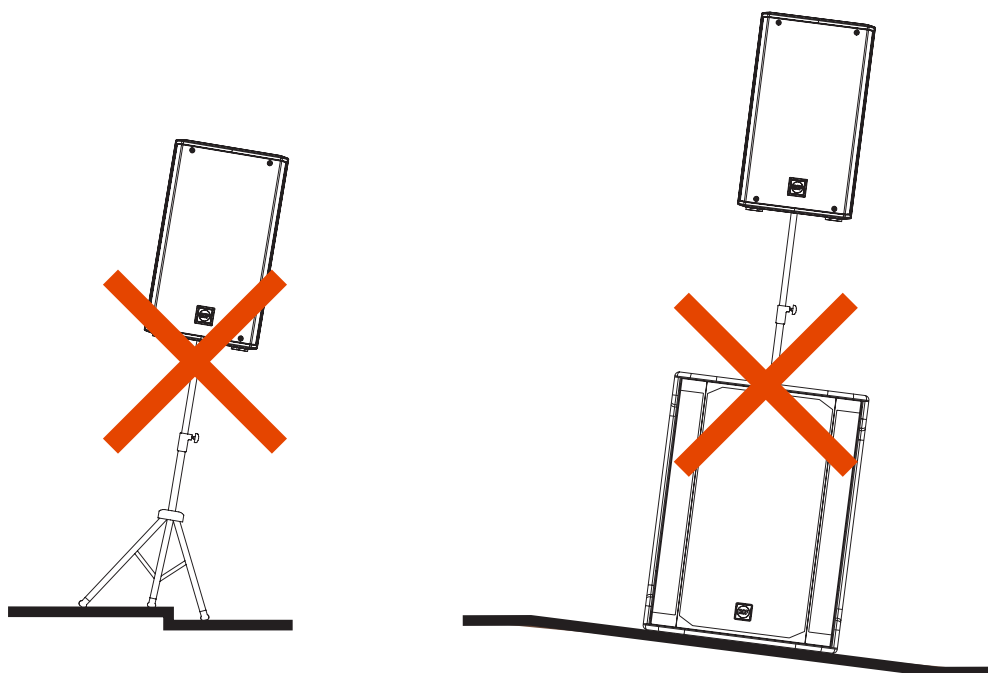

  **AVERTISSEMENT ! ATTENTION !** N'accrochez jamais les enceintes ART par leurs poignées. Les poignées sont conçues pour le transport, non pour l'accroche.



  **AVERTISSEMENT ! ATTENTION !** Pour utiliser ce produit avec la barre de couplage de subwoofer, avant d'installer le système, veuillez vérifier les configurations autorisées et les indications concernant les accessoires, sur le site Web de RCF afin d'éviter tout danger et dommages aux personnes, animaux et objets. Dans tous les cas, veillez à ce que le subwoofer qui supporte l'enceinte soit placé sur un sol horizontal et sans être incliné.

  **AVERTISSEMENT ! ATTENTION !** L'utilisation de ces enceintes avec les accessoires tels qu'un pied ou une barre de couplage ne peut être effectuée que par un personnel qualifié et expérimenté, formé de manière appropriée aux installations de systèmes professionnels. Dans tous les cas, c'est à l'utilisateur qu'incombe la responsabilité finale de garantir les conditions de sécurité du système et d'éviter tout danger ou dommage pour les personnes, les animaux et les objets.

## 7. DÉPANNAGE

### **L'ENCEINTE NE S'ALLUME PAS**

Assurez-vous que l'interrupteur de l'enceinte est activé et que l'enceinte est branchée sur une prise secteur sous tension

### **L'ENCEINTE EST BRANCHÉE SUR UNE PRISE SECTEUR SOUS TENSION MAIS NE S'ALLUME PAS**

Vérifiez que le câble d'alimentation est intact et correctement branché.

### **L'ENCEINTE EST ALLUMÉE MAIS NE PRODUIT AUCUN SON**

Vérifiez que le signal audio est envoyé correctement par la source, et si les câbles de signal ne sont pas endommagés.

### **LE SON EST SATURÉ ET LA LED OVERLOAD CLIGNOTE FRÉQUEMMENT**

Baissez le niveau de sortie de la table de mixage.

### **LE SON EST TRÈS FAIBLE, AVEC DU SOUFFLE**

Le signal de la source ou le niveau de sortie de la table de mixage est peut-être trop bas.

### **IL Y A DU SOUFFLE DANS LE SON, MÊME SI LE GAIN ET LE VOLUME SONT AU BON NIVEAU**

La source peut envoyer un signal de mauvaise qualité ou avec du bruit

### **GRÉSILLEMENTS OU RONFLETTE**

Vérifiez la mise à la terre du secteur et tous les équipements connectés à l'entrée de la table de mixage, y compris les câbles et les connecteurs.



**AVERTISSEMENT !** Pour réduire le risque d'électrisation, ne démontez pas ce produit à moins de posséder les qualifications requises. Pour les réparations, adressez-vous à un professionnel qualifié.

---





# 1. SICHERHEITSHINWEISE UND ALLGEMEINE INFORMATIONEN

Die in diesem Dokument verwendeten Symbole geben Hinweise auf wichtige Anweisungen für den Betrieb und Sicherheitshinweise, die streng befolgt werden müssen.

	<b>VORSICHT</b>	Hinweis zur möglichen Gefahr eines Sachschadens, einschließlich Datenverlust
	<b>WARNUNG</b>	Wichtiger Hinweis zu gefährlichen elektrischen Spannungen und Gefahr eines elektrischen Schocks, eines Personenschadens oder Lebensgefahr.
	<b>WICHTIGE HINWEISE</b>	Hilfreiche und relevante Informationen zum Thema
	<b>STÜTZEN UND TRANSPORTWAGEN</b>	Informationen zur Verwendung von Stützen und Transportwagen. Weist darauf hin, beim Transport extrem vorsichtig vorzugehen und das Produkt nicht zu neigen.
	<b>ABFALLENTSORGUNG</b>	Dieses Symbol weist darauf hin, dass das Produkt nicht im Haushaltsmüll entsorgt werden sollte, gemäß der WEEE Richtlinie (2012/19/EU) bzw. lokaler Gesetze.

## WICHTIGE HINWEISE

Dieses Benutzerhandbuch enthält wichtige Informationen zur korrekten und sicheren Benutzung des Geräts. Lesen Sie dieses Benutzerhandbuch vor dem Anschluss und Gebrauch des Produkts sorgfältig durch und bewahren Sie es für die zukünftige Verwendung auf. Dieses Benutzerhandbuch ist Bestandteil des Produkts und muss beim Wechsel des Eigentümers als Referenz für die korrekte Installation und den korrekten Gebrauch sowie die Sicherheitshinweise zusammen mit dem Produkt ausgehändigt werden. RCF S.p.A. übernimmt keine Verantwortung für Schäden, die durch unsachgemäße Installation oder unsachgemäßen Gebrauch des Produkts entstehen.

## SICHERHEITSHINWEISE

1. Lesen Sie alle Hinweise, insbesondere jene zu potentiellen Sicherheitsrisiken, sorgfältig durch.

### 2. Netzspannungsversorgung

- Die Netzspannung ist lebensgefährlich. Installieren und verbinden Sie dieses Produkt, bevor Sie es an eine Netzsteckdose anschließen.
- Stellen Sie vor dem Einschalten sicher, dass alle Anschlüsse korrekt vorgenommen wurden und die Netzspannung mit der auf dem Typenschild angegebenen Spannung übereinstimmt. Ist dies nicht der Fall, kontaktieren Sie bitte Ihren RCF Händler.
- Die metallischen Teile des Geräts sind durch das Netzkabel geerdet. Um die Gefahr eines Stromschlags zu vermeiden, muss das Netzkabel immer an eine Netzsteckdose mit Schutzerdung angeschlossen werden.
- Schützen Sie das Netzkabel vor Schäden. Stellen Sie sicher, dass niemand auf das Kabel treten kann und es nicht durch darauf liegende oder stehende Objekte gequetscht wird.
- Um die Gefahr eines Stromschlags zu vermeiden, darf das Produkt nicht geöffnet werden. Es befinden sich im Inneren keine Teile, zu denen der Nutzer Zugang benötigt.
- Achtung: Für Produkte, die mit POWERCON-Anschlüssen (Typen NAC3FCA (Stromeingang) und NAC3FCB (Stromausgang)) ausgestattet sind und vom Hersteller ohne Netzkabel geliefert werden, müssen die folgenden Netzkabel gemäß den jeweiligen regionalen Standards verwendet werden:
  - EU: Kabeltyp H05VV-F 3G 3x2,5 mm<sup>2</sup> - Standard IEC 60227-1
  - Japan: Kabeltyp VCTF 3x2 mm<sup>2</sup>; 15 A/120 V~ - Standard JIS C3306
  - US: Kabeltyp SJT/SJTO 3x14 AWG; 15 A/125 V~ - Standard ANSI/UL 62

3. Stellen Sie sicher, dass keine Fremdkörper oder Flüssigkeiten in das Produkt gelangen, da dies einen Kurzschluss verursachen kann. Dieses Gerät darf keinen tropfenden oder spritzenden Flüssigkeiten ausgesetzt werden. Es dürfen keine mit Flüssigkeit gefüllten Gegenstände (z.B. Vasen) auf dem Produkt abgestellt werden. Es dürfen keine offenen Flammen (z.B. entzündete Kerzen) auf dem Produkt abgestellt werden.

4. Nehmen Sie niemals Modifizierungen oder Reparaturen vor, die nicht ausdrücklich in diesem Handbuch beschrieben sind. Kontaktieren Sie ein autorisiertes Servicezentrum oder qualifiziertes Personal, falls eine der folgenden Situationen eintritt:

- **Das Produkt funktioniert nicht oder ist fehlerhaft.**
- **Das Netzkabel wurde beschädigt.**
- **Fremdkörper oder Flüssigkeiten sind in das Produkt gelangt.**
- **Das Produkt war einem heftigen Stoß oder Sturz ausgesetzt.**

5. Wenn das Produkt für längere Zeit nicht verwendet wird, ziehen Sie den Netzstecker heraus.

6. Wenn das Produkt ungewöhnliche Gerüche oder Rauch abgibt, schalten Sie es sofort aus und ziehen Sie den Netzstecker heraus.

7. Schließen Sie das Produkt nicht an nicht vorgesehene Produkte an und nutzen Sie keine nicht vorgesehenen Zubehörteile.

Verwenden Sie zum Aufhängen des Produkts nur die dafür vorgesehenen Befestigungspunkte und versuchen Sie nicht, das Produkt an Elementen aufzuhängen, die dafür nicht geeignet oder vorgesehen sind. Überprüfen Sie darüber hinaus die Beschaffenheit der Oberfläche, an der das Produkt befestigt werden soll (Wand, Decke, Gerüst, etc.), und des Befestigungsmaterials (Dübel, Schrauben, Bügel, die nicht von RCF bereitgestellt werden, etc.), die die Sicherheit des Systems bzw. der Installation langfristig gewährleisten müssen, auch unter Berücksichtigung der von Schallwandlern verursachten mechanischen Vibrationen. Um zu verhindern, dass Komponenten herunterfallen, stapeln Sie nicht mehrere Einheiten dieses Produkts übereinander, wenn diese Möglichkeit im Benutzerhandbuch nicht ausdrücklich genannt wird.

**8. RCF S.p.A empfiehlt ausdrücklich, die Installation dieses Produkts nur von professionellem, qualifiziertem Personal (oder spezialisierten Firmen) durchführen zu lassen, die eine korrekte Installation und Zertifizierung gemäß den lokalen Bestimmungen gewährleisten können. Das komplette Audiosystem muss den aktuellen Standards und Richtlinien für elektrische Systeme entsprechen.**

### 9. Stützen und Transportwagen

Sofern erforderlich, sollte das Equipment nur auf Stützen und Transportwagen genutzt werden, die vom Hersteller zu diesem Zweck empfohlen werden. Beim Bewegen des Equipments auf einer Stütze und/oder einem Transportwagen muss mit extremer Vorsicht vorgegangen werden. Plötzliche Halte, übermäßige Schubkraft und unebene Böden können zum Umkippen des Aufbaus führen. Den Aufbau niemals neigen.

10. Bei der Installation eines professionellen Audiosystems muss eine Vielzahl mechanischer und elektrischer Faktoren berücksichtigt werden (zusätzlich zu akustischen Faktoren wie Schalldruck, Abstrahlwinkel, Frequenzgang, etc.).

### 11. Gehörschäden

Hohe Schallpegel können bleibende Gehörschäden verursachen. Der akustische Schalldruckpegel, der einen Gehörschaden verursacht, variiert von Person zu Person und hängt von der Dauer der Belastung ab. Um zu vermeiden, dass das Gehör potenziell gefährlichen Schalldruckpegeln ausgesetzt wird, sollte jede Person, die hohen Pegeln ausgesetzt ist, geeignete Schutzmaßnahmen ergreifen. Bei der Verwendung von Lautsprechern, die hohe Schallpegel produzieren können, müssen deshalb Gehörschutzstöpsel oder ein Kapselgehörschutz getragen werden. Der maximale Schalldruckpegel kann den technischen Daten in diesem Benutzerhandbuch entnommen werden.

## SICHERHEITSHINWEISE FÜR DEN BETRIEB

- Platzieren Sie das Produkt in ausreichender Entfernung von Wärmequellen jeglicher Art und stellen Sie sicher, dass eine angemessene Luftzufuhr um das Produkt herum gewährleistet ist.
- Überlasten Sie das Produkt nicht über einen längeren Zeitraum.
- Wenden Sie bei den Bedienelementen (Tasten, Reglern etc.) niemals übermäßige Kraft an.
- Verwenden Sie zum Reinigen des Produkts keine Lösungsmittel, Benzole oder flüchtige Substanzen.



### WICHTIGE HINWEISE

Um Störgeräusche durch störende Einflüsse auf die signalführenden Kabel zu vermeiden, verwenden Sie abgeschirmte Kabel und verlegen Sie die Kabel nicht in der Nähe von:

- **Geräten, die hochenergetische elektromagnetische Felder erzeugen**
- **Leistungsführenden Kabeln**
- **Lautsprecherkabeln**



**WARNUNG! VORSICHT!** Um die Gefahr eines Brands oder Stromschlags zu vermeiden, setzen Sie dieses Produkt niemals Regen oder Feuchtigkeit aus.



**WARNUNG!** Um die Gefahr eines Stromschlags zu vermeiden, darf das Produkt nicht ans Stromnetz angeschlossen werden, während das Schutzgitter abgenommen ist.



**WARNUNG!** Um die Gefahr eines Stromschlags zu vermeiden, darf das Produkt nur durch qualifiziertes Personal demontiert werden. Wartungs- oder Reparaturarbeiten dürfen nur von qualifiziertem Personal ausgeführt werden.

## KORREKTE ENTSORGUNG DES PRODUKTS



Geben Sie dieses Produkt zur ordnungsgemäßen Entsorgung bei der entsprechenden Recycling-Sammelstelle ab. Eine unsachgemäße Entsorgung elektrischer Geräte kann die Umwelt schädigen und aufgrund der potentiellen Gefahrenstoffe Gesundheitsschäden verursachen.

Zudem trägt die ordnungsgemäße Entsorgung zur effizienten Nutzung der natürlichen Ressourcen bei. Weitere Informationen darüber, wo Sie Geräte zur Entsorgung abgeben können, erhalten Sie bei Ihrer örtlichen Abfallbehörde oder den örtlichen Abfallentsorgungsbetrieben.

## PFLEGE UND INSTANDHALTUNG

Befolgen Sie die folgenden Hinweise, um eine lange Lebensdauer des Produkts zu gewährleisten:

- Wenn das Produkt im Außenbereich verwendet wird, muss es vor Regen und Feuchtigkeit geschützt werden.
- Wenn das Produkt in einem Bereich mit kalten Temperaturen betrieben wird, wärmen Sie die Schwingspulen 15 Minuten lang langsam auf, indem Sie für etwa 15 Minuten ein Signal mit geringem Pegel anlegen, bevor Sie Signale mit starker Spannung anlegen.
- Verwenden Sie zur Reinigung der äußeren Oberflächen stets ein trockenes Tuch. Schalten Sie das Produkt aus, bevor Sie es reinigen.



**VORSICHT:** Um eine Beschädigung der Oberflächen zu vermeiden, verwenden Sie keine Lösungsmittel oder aggressiven oder abrasiven Reinigungsmittel.



**WARNUNG! VORSICHT!** Aktive Lautsprecher dürfen nur im ausgeschalteten Zustand gereinigt werden.

**RCF S.p.A. behält sich das Recht vor, an diesem Dokument ohne Vorankündigung Änderungen vorzunehmen, um Fehler zu korrigieren oder Inhalte zu ergänzen.**

**Verwenden Sie stets die aktuellste Version des Benutzerhandbuchs. Diese finden Sie unter [www.rcf.it/de\\_DE/](http://www.rcf.it/de_DE/).**

## DIE ART 9 AX-SERIE

ART 9 AX Lautsprecher bieten innovative Technologien, herausragenden Sound und Flexibilität für anspruchsvolle Audio-Anwendungen. Die Kombination aus einem 1,75-Zoll-Kompressionstreiber, einem hochwertigen Tieftöner, einer 2-Kanal-Endstufe mit 2100 W und einem Constant Directivity True Resistive Waveguide sorgt für eine konsistente 100° x 60° Abdeckung des Hörbereichs mit transparentem, verzerrungsfreiem Klang.

Dank der RCF-exklusiven FIRPHASE und Bass Motion Control Algorithmen, die genau auf die einzelnen Modelle abgestimmt sind, erlebt Ihr Publikum eine absolut transparente Klangwiedergabe und einen umfangreichen, druckvollen Bassbereich. Für ein Maximum an Flexibilität bieten die ART 9 AX Boxen eine Kombination aus leistungsstarken Aktivlautsprechern und einem digitalen Audioprozessor. Sie können in verschiedenen Betriebsmodi einzeln oder in Kombination mit anderen Lautsprechern genutzt werden. Darüber hinaus sind das Streamen von Audio und die Fernsteuerung über BLUETOOTH® möglich.

Auf sämtliche verfügbaren Funktionen und Parameter kann über das integrierte Farbdisplay mit kapazitivem Touchscreen und einen Drehgeber sowie über eine dezidierte App für iOS und Android zugegriffen werden.

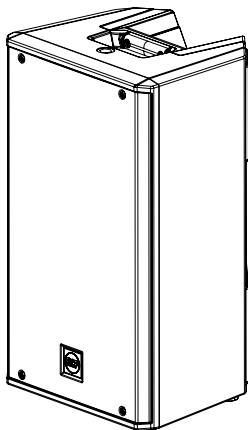

### ART 910-AX

2100 Watt

10-Zoll-Tieftöner, 2,5-Zoll-Schwingspule  
1,75-Zoll-Kompressionstreiber  
15,8 kg / 34,83 lbs

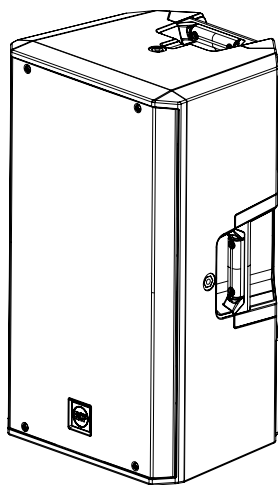

### ART 912-AX

2100 Watt

12-Zoll-Tieftöner, 2,5-Zoll-Schwingspule  
1,75-Zoll-Kompressionstreiber  
19 kg / 41,89 lbs

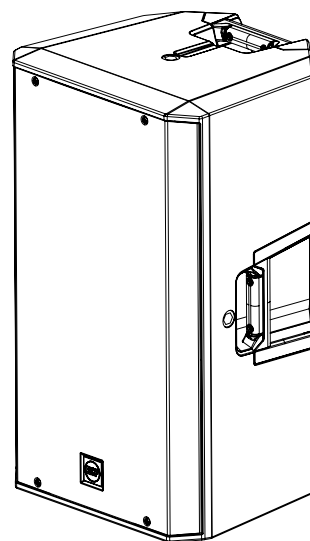

### ART 915-AX

2100 Watt

15-Zoll-Tieftöner, 2,5-Zoll-Schwingspule  
1,75-Zoll-Kompressionstreiber  
22 kg / 48,5 lbs

### 3. RÜCKSEITIGE FEATURES UND EINSTELLUNGEN

**1 MIC/LINE-EINGÄNGE 1/L und 2/R** Zwei Eingänge mit XLR/Klinke-Kombibuchse. Symmetrischer XLR-Anschluss für Mikrofone und Signale mit Line-Pegel, symmetrischer TRS-Klinkeanschluss für Signale mit Line-Pegel. Die Mikrofoneingänge sind mit separat schaltbarer 48-V-Phantomspeisung zur Spannungsversorgung von Kondensator- oder Elektretmikrofonen ausgestattet.

Weitere Informationen finden Sie im ART 9 AX Referenzhandbuch.

**2 MIX OUT / IN 1 LINK** ist ein symmetrischer XLR(m)-Multifunktionsausgang. Wenn die Taste MIX OUT / IN 1 LINK nicht gedrückt ist, ist der Ausgang dem MIX OUT der digitalen Sektion zugewiesen, der in verschiedenen Modi konfiguriert werden kann. Wenn die Taste MIX OUT / IN 1 LINK gedrückt ist, wird der Ausgang zum „Input 1 Link Out“ und ist direkt mit Eingang 1 verbunden. Dies ermöglicht die Versorgung eines weiteren Lautsprechers mit dem an Eingang 1 anliegenden Signal.

**3 AUX IN 3/4** 3,5-mm-Klinkeanschluss, Aux-Eingang zum Anschluss einer externen, unsymmetrischen Stereo-Klangquelle.

**4 SERVICE** Micro-USB-Port, exklusiv für Firmware-Updates.

**5 VOLUME - RESUME / EDIT DREHGEBER** Wenn sich der Touchscreen im Standby-Modus befindet oder die Seite MIXER anzeigt, dient der Drehgeber zur Einstellung

der Gesamtlautstärke des Lautsprechers. Drücken Sie im Standby-Modus auf den Drehgeber, um den Touchscreen wieder zu aktivieren und die Seite MIXER anzuzeigen. Zu diesem Zeitpunkt ist der Drehgeber der Gesamtlautstärke zugewiesen. Um andere Parameter einzustellen, wählen Sie sie über den Touchscreen aus.

**6 DISPLAY** Der kapazitive 2,4-Zoll-Touchscreen ermöglicht in Kombination mit dem Drehgeber die Steuerung aller Funktionen des Lautsprechers. Berühren Sie einen Parameter auf dem Touchscreen, um ihn auszuwählen. Drehen Sie zum Einstellen am Drehgeber. Mehr Informationen finden Sie im ART 9 AX Referenzhandbuch, das auf der Produktseite unter [www.rfc.it](http://www.rfc.it) zum Download erhältlich ist.

**7 TASTE MIX OUT / IN 1 LINK** Schaltet die Funktion des XLR-Ausgangs um (siehe Punkt 2 - MIX OUT / IN 1 LINK).

**8 NETZSCHALTER** Der Netzschalter schaltet die Spannungsversorgung AN und AUS.

**9 SICHERUNGSHALTER** für die Hauptsicherung.

**10 STANDARD-IEC-KALTGERÄTEANSCHLUSS** Stromanschluss.

 **WARNUNG! VORSICHT!** Zur Vermeidung von elektrischen Schäden dürfen Lautsprecher nur von qualifizierten und erfahrenen Personen angeschlossen werden, die über das nötige Fachwissen verfügen oder eine hinreichend spezifische Einweisung erhalten haben.

Schließen Sie Lautsprecher nicht bei eingeschalteter Endstufe an, um Stromschläge zu vermeiden.

Prüfen Sie vor dem Einschalten des Systems alle Verbindungen und stellen Sie sicher, dass keine unbeabsichtigten Kurzschlüsse vorliegen.

Bei der Planung und der Installation des gesamten Audiosystems sind die geltenden lokalen Gesetze und Vorschriften für elektrische Systeme einzuhalten.

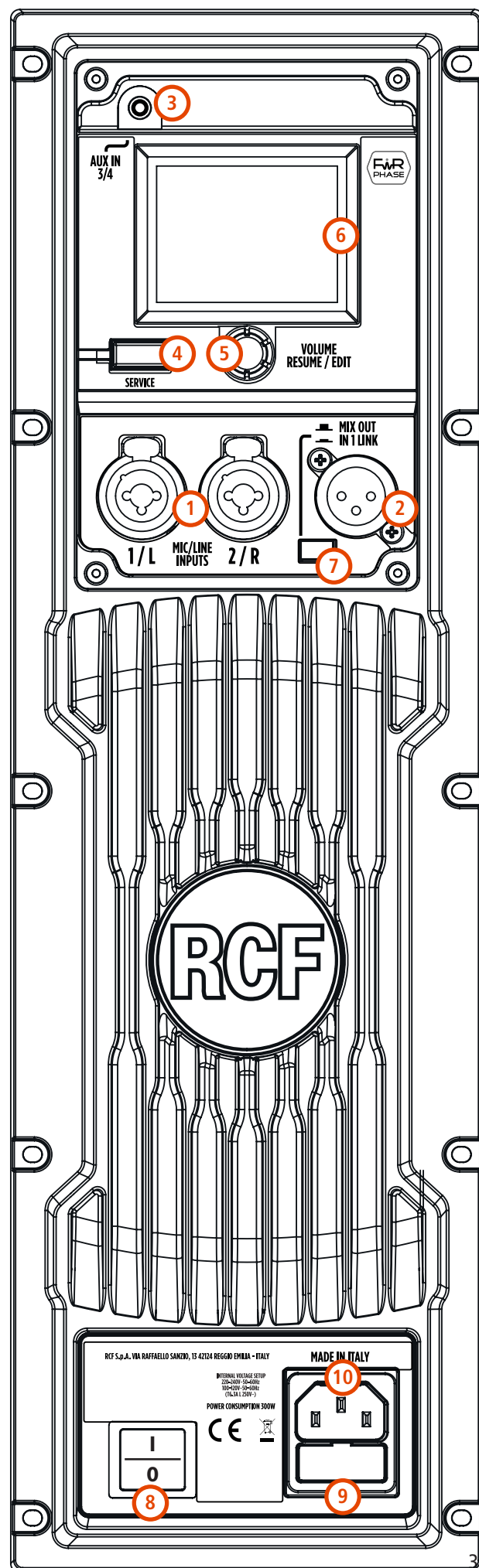

## SEITE MIXER (HAUPTSEITE)

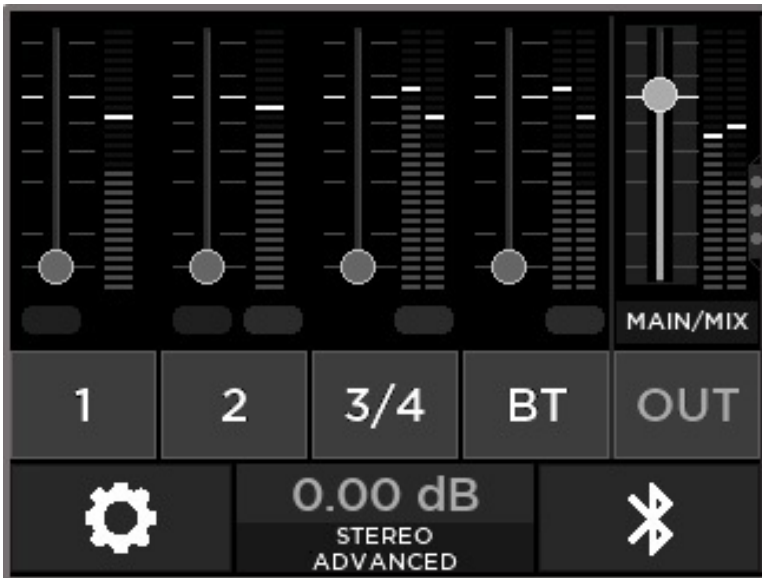

Die Seite MIXER ist die Hauptansicht des Displays der ART 9 AX.

In der Standardeinstellung wird die MAIN / MIX Lautstärke mit dem Drehgeber eingestellt und der entsprechende Pegel in dB im unteren/mittleren Bereich des Displays angezeigt.

Um die Eingangspegel (1, 2, 3/4, BT) einzustellen, berühren Sie den dazugehörigen Fader und drehen Sie den Drehgeber.

Eine detaillierte Beschreibung der einstellbaren Parameter finden Sie im Referenzhandbuch, das auf der Produktseite unter [www.rcf.it](http://www.rcf.it) zum Download bereitsteht.

## SEITE BLUETOOTH®

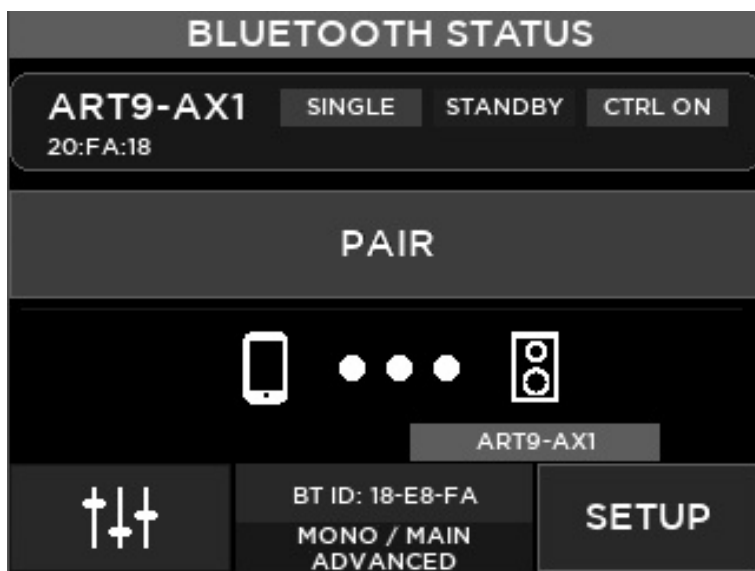

Auf Ihrem Smartphone, Bluetooth® list:

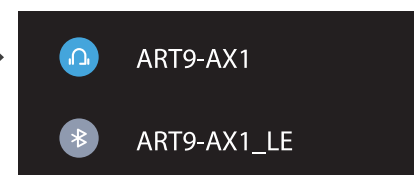

Um die LiveRemote-App (für iOS oder Android) mit einem Lautsprecher zu verbinden, starten Sie die App; Gehen Sie dann in der App zur unteren Registerkarte DEVICES, starten Sie einen SCAN und verbinden sich mit den gewünschten ART 9-AX-Lautsprechern.

Um den Lautsprecher für Audio-Streaming zu verbinden, gehen Sie zur Bluetooth®-Seite am Lautsprecher und tippen Sie die PAIR-Taste; Gehen Sie auf dem Gerät, von dem aus Sie eine Verbindung herstellen möchten, in die Bluetooth®-Einstellungen und wählen Sie das Audiogerät mit der Bezeichnung ART9-AX1 aus. Bitte beachten Sie, dass einige Smartphone-Betriebssysteme zwei Einträge anzeigen können, achten Sie darauf, eine Verbindung zum Nicht-Audio-Eintrag (mit der Endung \_LE) zu vermeiden, siehe Beispiel oben. Der Bluetooth®-Name des Lautsprechers kann unterschiedlich sein; ART9-AX1 ist die Standardeinstellung und kann geändert werden.

Die SETUP-Taste öffnet die Steuerungsseite für weitere Konfigurationsparameter der Bluetooth®-Verbindung. Der Verbindungsstatus und modus werden in der oberen Leiste des Displays angezeigt.

Weitere Informationen zu den verschiedenen Bluetooth®-Konfigurationen finden Sie im Referenzhandbuch, das von der Produktseite auf [www.rcf.it](http://www.rcf.it) heruntergeladen werden kann.

Die Anschlüsse müssen gemäß den von der AES (Audio Engineering Society) festgelegten Standards verkabelt werden.

**XLR-ANSCHLUSS (m)**  
Symmetrische Verkabelung

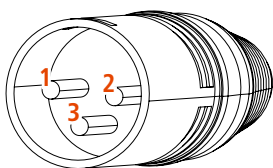

**XLR-ANSCHLUSS (f)**  
Symmetrische Verkabelung

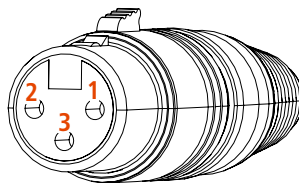

**PIN 1** = MASSE (ABSCHIRMUNG)  
**PIN 2** = HOT (+)  
**PIN 3** = COLD (-)

**6,3-mm-KLINKENANSCHLUSS (TS)**  
Unsymmetrische Verkabelung (Mono)

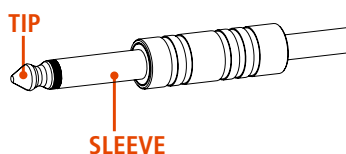

**6,3-mm-KLINKENANSCHLUSS (TRS)**  
Symmetrische Verkabelung (Mono)

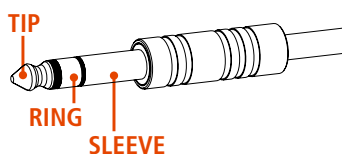

**SLEEVE** = MASSE (ABSCHIRMUNG)  
**TIP** = HOT (+)  
**RING** = COLD (-)

**3,5-mm-KLINKENANSCHLUSS**  
Stereo-Verkabelung

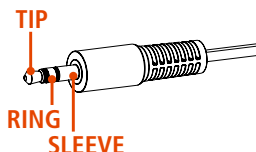

**SLEEVE** = MASSE (ABSCHIRMUNG)  
**TIP** = LINKER KANAL  
**RING** = RECHTER KANAL

### VOR DEM ANSCHLIESSEN DES LAUTSPRECHERS

Alle Bedienelemente, Signal- und Stromanschlüsse finden Sie auf dem rückseitigen Bedienfeld. Überprüfen Sie zunächst die auf der Rückseite angegebene Spannung (115 V oder 230 V). Auf dem Schild ist die korrekte Spannung angegeben. Falls die auf dem Schild angegebene Spannung nicht mit der Netzspannung übereinstimmt oder Sie das Schild nicht finden können, wenden Sie sich bitte an Ihren Händler oder ein autorisiertes RCF SERVICEZENTRUM, bevor Sie den Lautsprecher anschließen. Durch diese kurze Überprüfung werden Schäden vermieden.

Sollte es notwendig sein, die Spannung zu ändern, wenden Sie sich bitte an Ihren Händler oder an ein autorisiertes RCF SERVICEZENTRUM. Dies erfordert den Austausch der Sicherung, was nur von einem RCF SERVICEZENTRUM vorgenommen werden darf.

### VOR DEM EINSCHALTEN DES LAUTSPRECHERS

Nun können Sie das Netzkabel und das Audiokabel anschließen. Stellen Sie vor dem Einschalten des Lautsprechers sicher, dass der Lautstärkereger ganz herunter gedreht ist (auch am Ausgang des Mischpults). Es ist wichtig, dass das Mischpult bereits eingeschaltet ist, bevor Sie den Lautsprecher einschalten. Dies vermeidet eine Beschädigung des Lautsprechers und laute Knackgeräusche, die beim Einschalten von Geräten der Audio-Signalkette auftreten können. Es wird empfohlen, die Lautsprecher stets als letztes einzuschalten und sie sofort nach Benutzung auszuschalten. Nun können Sie den Lautsprecher einschalten und die Lautstärke wie gewünscht einstellen.

### SCHUTZFUNKTIONEN

Aktivlautsprecher der ART-Serie sind mit einem umfassenden System von Schutzschaltungen ausgestattet. Die Schaltung greift sehr sanft in das Audiosignal ein, steuert die Lautstärke und hält die Verzerrung in einem akzeptablen Bereich.

### EINSTELLUNG DER SPANNUNG (RCF SERVICEZENTREN VORBEHALTEN)

200-240 Volt, 50 Hz

100-120 Volt, 60 Hz

(SICHERUNGSWERT T6.3 A L 250V)

## BODENKONFIGURATIONEN

ART 9 Lautsprecher können in verschiedenen Konfigurationen betrieben werden: stehend auf dem Boden oder auf der Bühne als Front-PA oder Bühnenmonitor, auf einem Stativ oder auf einer Distanzstange über einem Subwoofer.

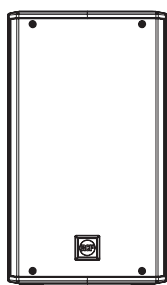

**BODEN ODER BÜHNE  
STEHEND**

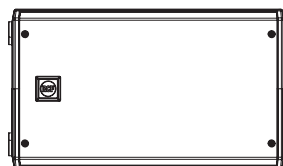

**BÜHNEN-  
MONITOR**

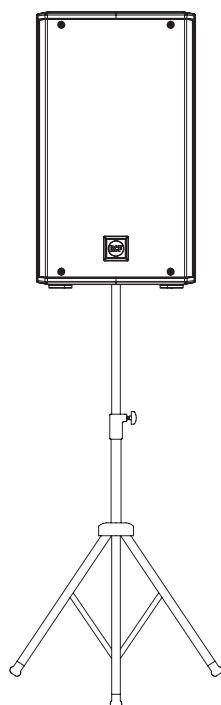

**DISTANZSTANGEN-  
MONTAGE**

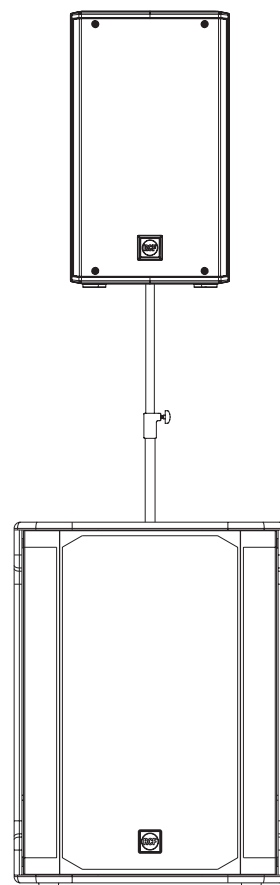

**SUBWOOFER-  
MONTAGE**

## GEFLOGENE KONFIGURATIONEN

ART 9 Lautsprecher können auch an einer Wand montiert oder mittels des spezifischen Zubehörs (**ART9 H-BR**, **ART9 V-BR** und **ART9 FL-BR**) geflogen werden.

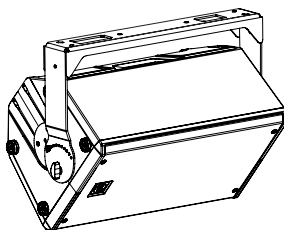

**ART9 H-BR**

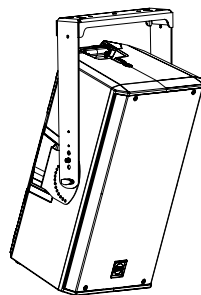

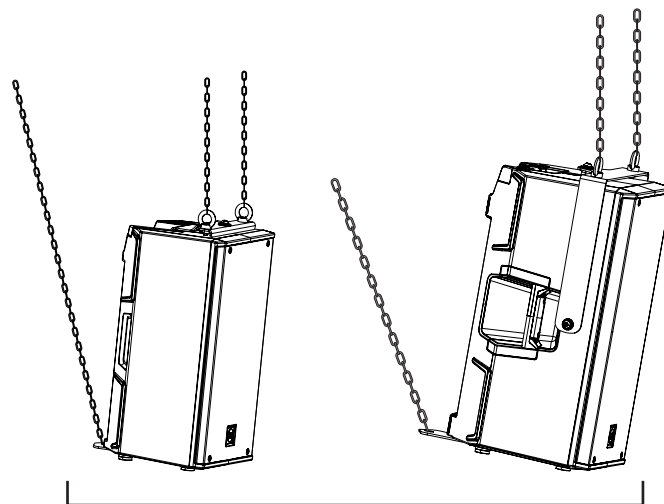

**ART9 V-BR**



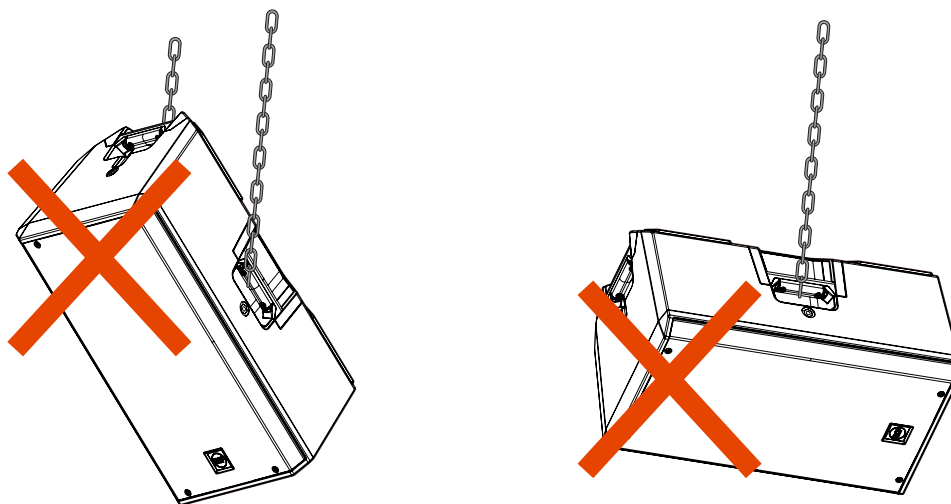

**ART9 FL-BR**





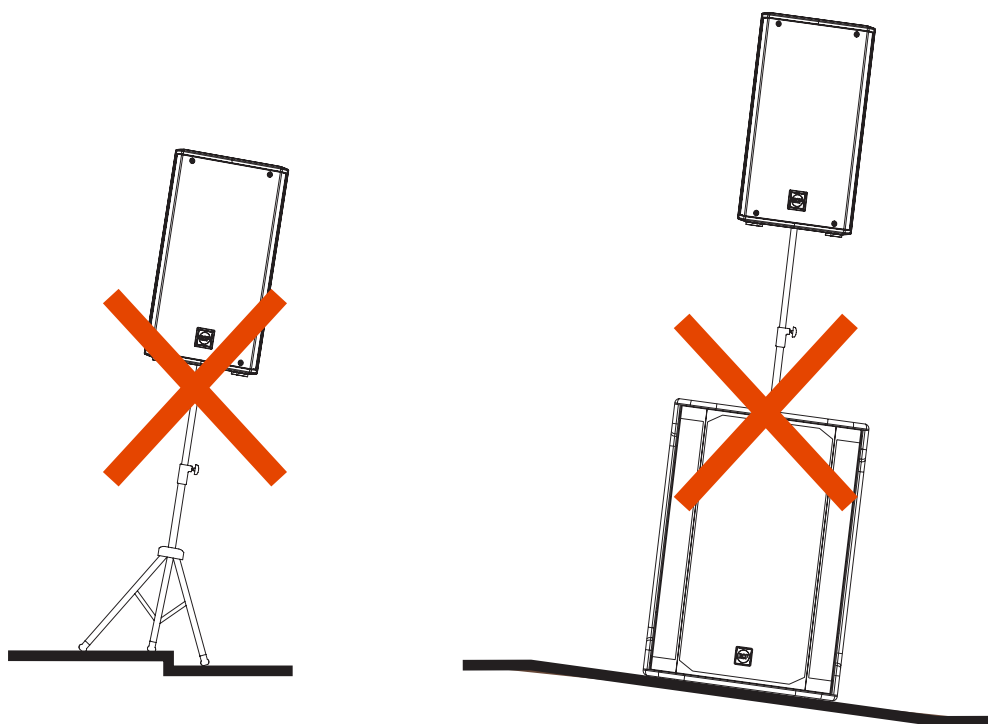

  **WARNUNG! VORSICHT!** Hängen Sie ART Lautsprecher niemals an den Griffen auf. Die Griffe sind zum Transport und nicht zum Rigging vorgesehen.



  **WARNUNG! VORSICHT!** Beachten Sie vor der Installation dieses Produkts mittels einer Distanzstange auf einem Subwoofer die zulässigen Konfigurationen und die Hinweise zum Zubehör auf der RCF Website, um Gefahren und Schäden an Menschen, Tieren und Gegenständen zu vermeiden. Stellen Sie unbedingt sicher, dass sich der Subwoofer, auf dem der Lautsprecher montiert werden soll, auf einer ebenen, nicht abschüssigen Fläche befindet.

  **WARNUNG! VORSICHT!** Die Montage dieser Lautsprecher auf Stativen oder Distanzstangen darf nur von qualifizierten und erfahrenen Personen durchgeführt werden, die in der Installation professioneller Systeme geschult sind. In jedem Fall ist der Nutzer dafür verantwortlich, dass die Sicherheitsbestimmungen eingehalten und Gefahren und Schäden an Menschen, Tieren und Gegenständen vermieden werden.

## 7. FEHLERBEHEBUNG

### **DER LAUTSPRECHER LÄSST SICH NICHT EINSCHALTEN**

Stellen Sie sicher, dass der Lautsprecher mit einer aktiven Netzsteckdose verbunden und eingeschaltet ist.

### **OBWOHL DER LAUTSPRECHER MIT EINER AKTIVEN NETZSTECKDOSE VERBUNDEN IST, LÄSST ER SICH NICHT EINSCHALTEN**

Stellen Sie sicher, dass das Netzkabel unbeschädigt und korrekt angeschlossen ist.

### **DER LAUTSPRECHER IST EINGESCHALTET, LIEFERT ABER KEIN SIGNAL**

Überprüfen Sie, ob die Signalquelle ein korrektes Signal sendet und ob die Signalkabel unbeschädigt sind.

### **DER KLANG IST VERZERRT UND DIE OVERLOAD-LED BLINKT HÄUFIG**

Verringern Sie den Ausgangspegel des Mischpults.

### **DER KLANG IST SEHR LEISE UND RAUSCHT STARK**

Möglicherweise ist die Vorverstärkung oder der Ausgangspegel des Mischpults zu gering.

### **OBWOHL ALLE PEGEL KORREKT EINGESTELLT SIND, RAUSCHT DER KLANG**

Möglicherweise sendet die Klangquelle ein minderwertiges oder verrauschtes Signal

### **SUMM- ODER BRUMMGERÄUSCHE**

Überprüfen Sie die korrekte Erdung aller Geräte, die mit den Eingängen des Mischpults verbunden sind, darunter alle Kabel und Anschlüsse.







**WARNUNG!** Um die Gefahr eines Stromschlags zu vermeiden, darf das Produkt nur durch qualifiziertes Personal demontiert werden. Wartungs- oder Reparaturarbeiten dürfen nur von qualifiziertem Personal ausgeführt werden.

---



# 1. MEDIDAS DE SEGURIDAD E INFORMACIÓN GENERAL

Los símbolos que se muestran en este documento informan sobre instrucciones de uso y advertencias importantes que debe seguir rigurosamente.

	<b>PRECAUCIÓN</b>	Instrucciones de uso importantes: detalla peligros que pueden dañar el producto, incluida la pérdida de datos
	<b>ADVERTENCIA</b>	Consejo importante referente al uso de voltajes peligrosos y al posible peligro de descarga eléctrica, lesiones personales o muerte.
	<b>AVISO IMPORTANTE</b>	Información importante y de ayuda sobre el tema
	<b>SOPORTES, CARRETIILLAS Y CARROS DE TRANSPORTE</b>	Información sobre el uso de soportes, carretillas y carros de transporte. Recuerde mover el producto con mucho cuidado y no inclinarlo nunca.
	<b>ELIMINACIÓN DE RESIDUOS</b>	Este símbolo indica que este producto no debe eliminarse junto con los desechos domésticos según la directiva sobre residuos de aparatos eléctricos (2012/19/EU) y sus leyes nacionales.

## AVISO IMPORTANTE

Este manual contiene información importante sobre el uso correcto y seguro del dispositivo. Antes de conectar y utilizar este producto, lea este manual de instrucciones detenidamente y guárdelo para futuras consultas. El manual se considera una parte integral de este producto y debe entregarse junto a él cuando cambie de propietario para que sirva como referencia sobre las medidas de seguridad, la correcta instalación y el uso. RCF S.p.A. no se responsabiliza de la instalación y el uso incorrectos de este producto.

## MEDIDAS DE SEGURIDAD

1. Todas las medidas, en particular las relacionadas con la seguridad, deben leerse con especial detenimiento, pues ofrecen información de importancia.

### 2. Alimentación de las tomas de corriente

- El voltaje de las tomas de corriente es suficientemente alto para presentar riesgo de electrocución; instale y realice las conexiones a este producto antes de enchufarlo.
- Antes de encenderlo, asegúrese de que todas las conexiones se hayan realizado correctamente y que el voltaje de las tomas de corriente se corresponda con el voltaje del panel de información de la unidad. Si no se corresponden, póngase en contacto con su distribuidor de RCF.
- Las piezas metálicas de la unidad están conectadas a tierra a través del cable de alimentación. Un dispositivo de CLASE I debe conectar su cable de alimentación a una toma de corriente con conexión de protección a tierra.
- Proteja el cable de alimentación de posibles daños. Asegúrese de que está colocado de tal manera que no pueda resultar pisado o aplastado por otros objetos.
- Para prevenir descargas eléctricas, no abra nunca este producto (no tiene piezas en su interior a las que el usuario necesite acceder).
- Cuidado: si el fabricante facilita un producto solo con conectores POWERCON y sin el cable de alimentación, deberán usarse los siguientes cables con los conectores NAC3FCA (alimentación de entrada) y NAC3FCB (alimentación de salida):
  - UE: cable H05VV-F 3G 3x2.5 mm<sup>2</sup> - Norma IEC 60227-1
  - JP: cable VCTF 3x2 mm<sup>2</sup>; 15Amp/120V~ - Norma JIS C3306
  - EE. UU.: cable SJT/SJTO 3x14 AWG; 15Amp/125V~ - Norma ANSI/UL 62

3. Asegúrese de que no puedan entrar objetos o líquidos en el producto para evitar posibles cortocircuitos. Este dispositivo no debe exponerse a goteos ni salpicaduras. No se deben colocar sobre este aparato objetos con líquidos, como jarrones. No se deben colocar sobre este aparato fuentes de calor expuestas.

4. No intente nunca llevar a cabo operaciones, modificaciones o reparaciones que no aparezcan expresamente descritas en este manual.

Póngase en contacto con su centro de servicio autorizado o personal cualificado en caso de que:

- **El producto no funcione o funcione de forma anómala.**
- **El cable de alimentación se haya dañado.**
- **Se hayan introducido objetos o líquidos en la unidad.**
- **El producto haya sufrido un golpe fuerte.**

5. Si este producto no se va a utilizar durante un largo periodo de tiempo, desconecte el cable de alimentación.

6. Si este producto comienza a emitir olores extraños o humo, apáguelo inmediatamente y desconecte el cable de alimentación.

7. No conecte este producto a ningún tipo de equipamiento o accesorio que no esté diseñado específicamente para él.

Para instalaciones en suspensión, utilice solo los puntos de anclaje especiales para tal fin y no intente colgar el producto utilizando elementos que no estén indicados o no sean específicos para ello. Compruebe también la idoneidad de la superficie de soporte a la que se anclará el producto (muro, techo, estructura, etc.) y los componentes que se van a utilizar para la suspensión (tornillos de anclaje, tornillos, soportes no suministrados por RCF, etc.) y que deben garantizar la seguridad del sistema o la instalación con el paso del tiempo, considerando, asimismo, las vibraciones mecánicas generadas normalmente por los transductores.

Para prevenir riesgos de caída del equipo, no apile múltiples unidades de este producto a no ser que esta opción se indique expresamente en el manual de usuario.

8. RCF S.p.A. recomienda encarecidamente que la instalación de este producto la realicen instaladores profesionales cualificados (o empresas especializadas) que puedan asegurar la correcta instalación y certificarla según las normativas vigentes. Todo el sistema de sonido debe cumplir con las normativas actuales sobre los sistemas eléctricos.

9. Soportes, carretillas y carros de transporte.



El equipo solo debe utilizarse con soportes, carretillas y carros de transporte recomendados por el fabricante. El conjunto (equipo + soporte/carretilla/carro de transporte) debe moverse con extrema precaución. Las paradas repentinas, los empujones excesivos y los suelos desnivelados pueden hacer que vuelque. No incline nunca el conjunto.

10. Hay numerosos factores mecánicos y eléctricos que deben tenerse en cuenta al instalar un sistema de sonido profesional, además de aquellos estrictamente acústicos como la presión sonora, los ángulos de cobertura, la respuesta en frecuencia, etc.

11. Pérdida auditiva.

La exposición a altos niveles de presión sonora puede causar pérdida permanente de la audición. El nivel de presión sonora que provoca pérdida auditiva depende de la persona y del tiempo de exposición al sonido. Para prevenir la exposición potencialmente peligrosa a altos niveles de presión acústica, cualquier persona que esté expuesta a ellos debe utilizar dispositivos de protección adecuados. Cuando se utiliza un transductor capaz de emitir altos niveles de presión sonora, es necesario llevar puestos tapones para los oídos o auriculares de protección. Consulte las especificaciones técnicas del manual para conocer el nivel máximo de presión sonora.

## PRECAUCIONES DE USO

- Coloque este producto lejos de cualquier fuente de calor y asegúrese siempre de que hay suficiente circulación de aire a su alrededor.
- No sobrecargue este producto durante un periodo de tiempo prolongado.
- No fuerce nunca los elementos de control (teclas, botones, etc.).
- No utilice disolventes, alcohol, benceno u otras sustancias volátiles para limpiar las partes externas de este producto.

## AVISO IMPORTANTE

Para evitar el ruido en los cables de señal de línea, utilice solo cables apantallados y evite colocarlos cerca de:

- Equipos que generen campos electromagnéticos de gran intensidad
- Cables de alimentación
- Líneas de cajas acústicas



¡ADVERTENCIA! ¡PRECAUCIÓN! Para evitar riesgo de incendio y descarga eléctrica, no exponga nunca este producto a la lluvia o la humedad.



¡ADVERTENCIA! Para evitar el riesgo de descarga eléctrica, no conecte el producto a la toma de corriente si la rejilla está retirada



¡ADVERTENCIA! Para reducir el riesgo de descarga eléctrica, no desmonte este producto a no ser que tenga la cualificación para hacerlo. Deje el trabajo de mantenimiento a técnicos cualificados.

## ELIMINACIÓN CORRECTA DE ESTE PRODUCTO



Este producto se debe eliminar en un lugar autorizado de recogida de aparatos eléctricos y electrónicos (AEE). La eliminación incorrecta de este tipo de residuo podría tener un impacto negativo en el medioambiente y en la salud humana debido a sustancias potencialmente peligrosas que se relacionan generalmente con los AEE. Su cooperación en la correcta eliminación de este producto contribuirá al uso efectivo de los recursos naturales. Para más información sobre los lugares en los que puede dejar su equipo para reciclarlo, póngase en contacto con la autoridad de residuos de su oficina municipal, con la autoridad responsable de residuos o con el servicio de recogida de basura.

## CUIDADO Y MANTENIMIENTO

Para garantizar un servicio duradero del producto, siga los siguientes consejos:

- Si va a situar el producto en exteriores, asegúrese de que está a cubierto y protegido de la lluvia y la humedad.
- Si necesita utilizar el producto en entornos fríos, caliente lentamente las bobinas móviles enviando una señal a bajo volumen durante 15 minutos antes de enviar señales de alta potencia.
- Use siempre un paño seco para limpiar las superficies exteriores de la caja acústica, siempre con la alimentación apagada.



PRECAUCIÓN: para no dañar el acabado externo, no utilice disolventes de limpieza o sustancias abrasivas.



¡ADVERTENCIA! ¡PRECAUCIÓN! Limpie las cajas acústicas activas solamente cuando estén apagadas.

RCF S.p.A. se reserva el derecho a hacer cambios sin previo aviso para rectificar cualquier tipo de error u omisión.

Consulte siempre la última versión del manual en [www.rcf.it](http://www.rcf.it).

## LA SERIE ART 9 AX

Las cajas acústicas ART 9 AX están magistralmente diseñadas para ofrecer un rendimiento de audio estelar y gran versatilidad para aplicaciones de audio exigentes. La combinación de un motor de compresión de 1.75", un altavoz de graves de 100", un amplificador de dos canales de 2100 W de alta calidad y la guía de ondas True Resistive de directividad constante produce una cobertura uniforme de 60° × 60° para la zona de escucha con un sonido sin distorsión de hasta 130 dB SPL.

Al combinar el procesamiento DSP FIRPHASE y Bass Motion Control (BMC) exclusivos de RCF, perfectamente ajustado para cada modelo, el público experimentará una claridad absoluta y una respuesta de graves profunda y potente. El modelo ART 9 AX combina altavoces amplificados de gran potencia y un procesador digital de audio para ofrecer la máxima flexibilidad. Se puede configurar en varios modos de funcionamiento utilizando una o varias cajas acústicas. Además, puede reproducir audio y controlarse a distancia por BLUETOOTH®.

Es posible acceder a sus funciones y parámetros a través de la pantalla táctil capacitiva a color integrada, el selector giratorio y una aplicación dedicada para iOS y Android.

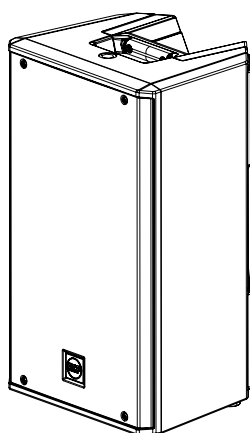

### ART 910-AX

2100 W  
 Altavoz de bajos de 10"  
 - bobina móvil de 2.5"  
 Motor de compresión de 1.75"  
 15.8 kg / 34.83 lb

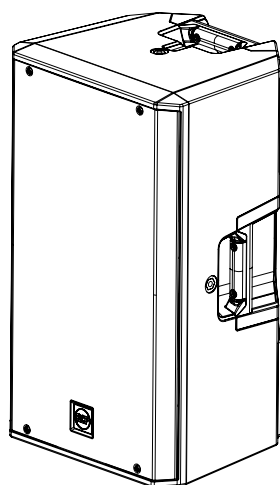

### ART 912-AX

2100 W  
 Altavoz de bajos de 12"  
 - bobina móvil de 2.5"  
 Motor de compresión de 1.75"  
 19 kg / 41.89 lb

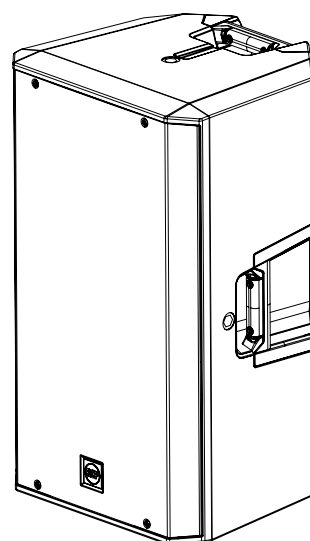

### ART 915-AX

2100 W  
 Altavoz de bajos de 15"  
 - bobina móvil de 2.5"  
 Motor de compresión de 1.75"  
 22 kg / 48.5 lb

### 3. PANEL TRASERO Y CONTROLES

**1** Entradas **MIC/LINE INPUTS 1/L y 2/R** Dos entradas con conectores combo. Entradas XLR balanceadas para micrófono y línea, y entradas de jack TRS balanceadas para entradas de línea. Las entradas de micrófono cuentan con alimentación phantom independiente y conmutable de 48 V para micrófonos de condensador o electret.

Tiene más información a su disposición en la Guía de referencia de ART 9 AX. La salida **2** **MIX OUT / IN 1 LINK** es una salida XLR balanceada multifunción. Cuando el botón MIX OUT / IN 1 LINK no se ha pulsado, la salida se asigna a la sección digital MIX OUT, que puede establecerse en varios modos. Cuando el botón MIX OUT / IN 1 LINK está pulsado, el conector de salida se convierte en una salida de encadenamiento de la entrada 1, es decir, establece una conexión física directa con la entrada 1. Esto permite conectar otra caja acústica para enviarle la misma señal de la entrada 1.

**3** **AUX IN 3/4** es un conector minijack de 3.5 mm que funciona como entrada auxiliar para conectar fuentes externas estéreo no balanceadas.

**4** **SERVICE** es un puerto micro-USB que se usa exclusivamente para las actualizaciones de firmware.

**5** **Selector rotatorio VOLUME - RESUME / EDIT ENCODER** Cuando la pantalla táctil está en modo de espera o muestra la página del mezclador (MIXER), el selector giratorio funciona como control de volumen general de la caja acústica. Si pulsa el selector giratorio cuando la pantalla táctil está en modo de espera, la reactivará y mostrará la página del mezclador (MIXER). En este momento, el selector giratorio funciona como control general de volumen y también podrá usarse para modificar otros parámetros al seleccionarlos en la pantalla táctil.

**6** **PANTALLA** La pantalla táctil capacitiva de 2,4" y el selector giratorio permiten acceder a todas las funciones de control de la caja acústica. Los parámetros se seleccionan tocándolos en la pantalla táctil y se modifican girando el selector giratorio. Para más información, consulte la Guía de referencia de ART 9 AX, que encontrará en la página del producto en [www.rcf.it](http://www.rcf.it).

**7** **El botón MIX OUT / IN 1 LINK** cambia la función de salida la XLR macho (ver punto 2 - MIX OUT / IN 1 LINK).

**8** **INTERRUPTOR DE ENCENDIDO** El interruptor de encendido enciende o apaga la alimentación eléctrica.

**9** **PORTAFUSIBLE** Zócalo del fusible principal.

**10** **CONECTOR IEC ESTÁNDAR DE 3 PINES** Conexión de alimentación.

 ¡ADVERTENCIA! ¡PRECAUCIÓN! Las conexiones de las cajas acústicas las debe realizar únicamente personal cualificado y con experiencia que tenga conocimientos técnicos o instrucciones específicas para asegurar que se hacen correctamente y evitar cualquier tipo de riesgo eléctrico.

Para evitar el riesgo de descarga eléctrica, no conecte las cajas acústicas cuando el amplificador esté encendido. Antes de encender el sistema, compruebe todas las conexiones y asegúrese de que no hay cortocircuitos accidentales.

Todo el sistema de sonido debe estar diseñado e instalado de acuerdo a las normativas y leyes locales vigentes relacionadas con los aparatos eléctricos.

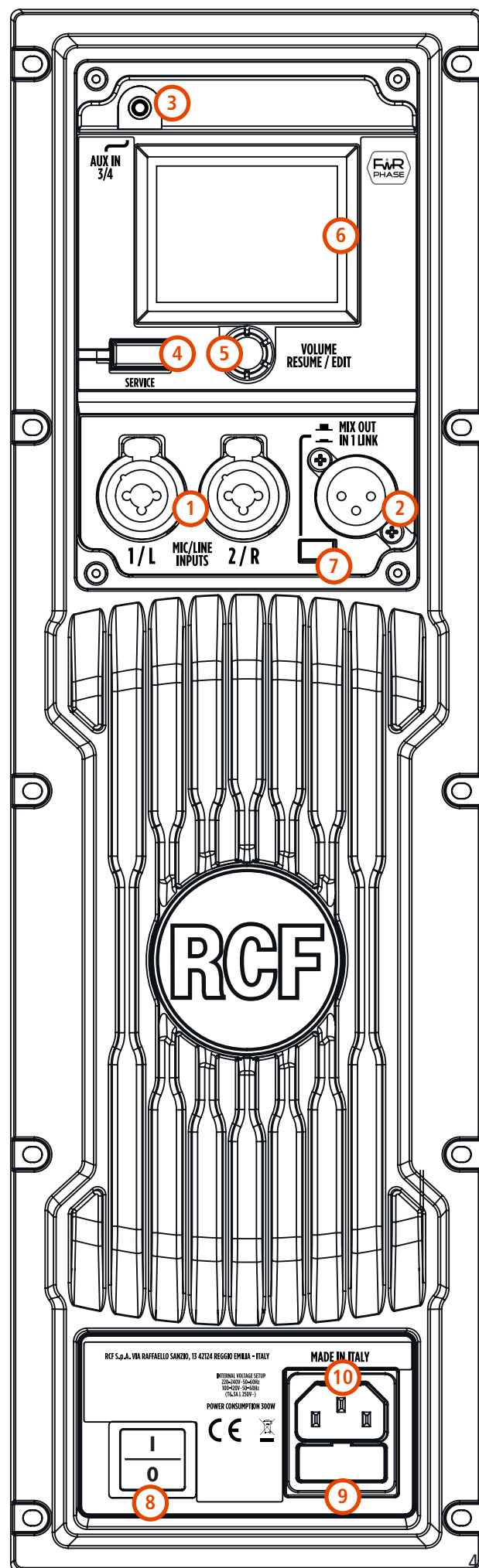

## 4. CARACTERÍSTICAS PRINCIPALES

### PÁGINA DE INICIO DEL MEZCLADOR (MIXER)

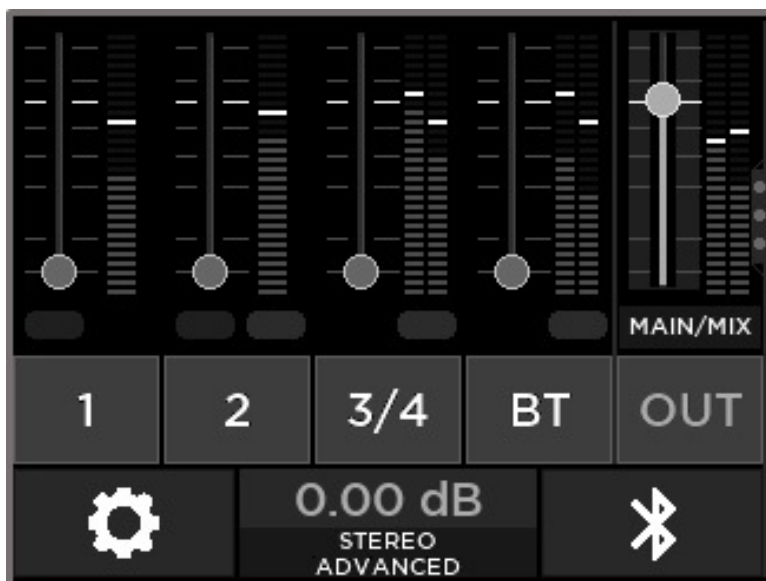

Esta es la página del mezclador (MIXER) que aparece en la pantalla de control del ART 9 AX.

Tanto el nivel principal como el de la mezcla (MAIN / MIX) se controlan por defecto con el selector giratorio y su nivel se muestra en dB en la parte central inferior de la pantalla.

Para configurar los niveles de entrada (1, 2, 3/4, BT), toque el fader virtual correspondiente y gire el selector giratorio.

Para una descripción más detallada sobre los parámetros editables, consulte la Guía de referencia que podrá descargar en la página del producto en [www.rcf.it](http://www.rcf.it).

### PÁGINA BLUETOOTH®

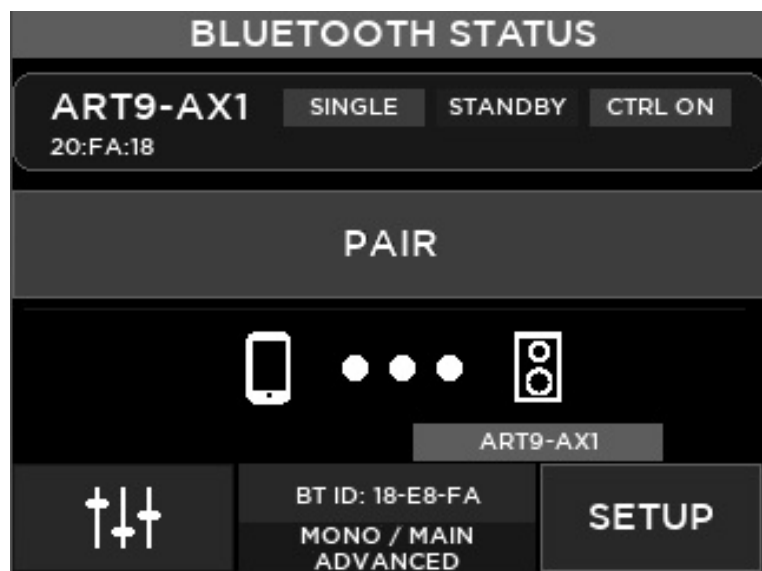

En tu smartphone, Bluetooth® list:

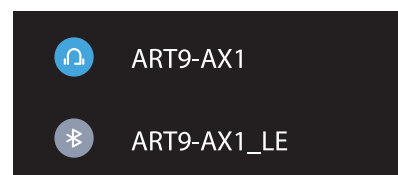

Para conectar la aplicación LiveRemote a un dispositivo iOS o Android, inicie la aplicación; luego, desde la aplicación, vaya a la pestaña inferior DEVICES, inicie un SCAN y conecte el altavoz ART 9-AX.

Para conectar el altavoz para la transmisión de audio, vaya a la página de Bluetooth® y toque el botón PAIR; en el dispositivo al que desea conectarse, vaya a la página de configuración de Bluetooth® y seleccione el dispositivo de audio con la etiqueta ART9-AX1. Tenga en cuenta que algunos sistemas operativos de smartphones pueden mostrar dos entradas, tenga cuidado de evitar una conexión a la que no es de audio (que termina en \_LE), vea el ejemplo anterior. El nombre de Bluetooth® del altavoz puede ser diferente; ART9-AX1 es el predeterminado y se puede modificar.

El botón SETUP abre la página de control para más parámetros de configuración de la conexión Bluetooth®. El estado y el modo de conexión se muestran en la franja superior de la pantalla.

Para obtener más información sobre las diferentes configuraciones de Bluetooth®, consulte la Guía de referencia descargable desde la página del producto en [www.rcf.it](http://www.rcf.it).



Los conectores deben estar cableados según la normativa establecida por AES (Audio Engineering Society).

**CONECTOR XLR MACHO**  
Cableado balanceado

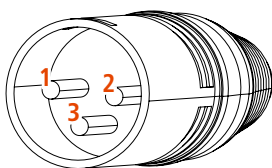

**CONECTOR XLR HEMBRA**  
Cableado balanceado

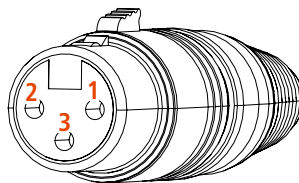

**PIN 1** = TIERRA (BLINDAJE)  
**PIN 2** = SEÑAL +  
**PIN 3** = SEÑAL -

**CONECTOR TS DE 6.3 mm**  
Cableado mono no balanceado

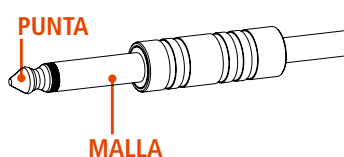

**CONECTOR TRS DE 6.3 mm**  
Cableado mono balanceado

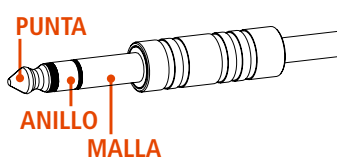

**MALLA** = TIERRA (BLINDAJE)  
**PUNTA** = SEÑAL (+)  
**ANILLO** = SEÑAL (-)

**CONECTOR MINI JACK DE 3.5 mm**  
Cableado estéreo

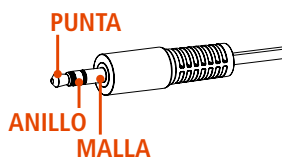

**MALLA** = TIERRA (BLINDAJE)  
**PUNTA** = SEÑAL IZQUIERDA  
**ANILLO** = SEÑAL DERECHA

### ANTES DE CONECTAR LA CAJA ACÚSTICA

En el panel trasero encontrará todos los controles, entradas de señal y alimentación. En primer lugar, compruebe la etiqueta con el voltaje en el panel trasero (115 voltios o 230 voltios). La etiqueta indica el voltaje correcto. Si ve que la etiqueta especifica un voltaje erróneo o no está presente, llame a su distribuidor o CENTRO DE SERVICIO RCF autorizado antes de conectar la caja acústica. Esta comprobación evitará que se produzcan daños.

Si fuera necesario cambiar el voltaje, llame a su distribuidor o CENTRO DE SERVICIO RCF autorizado. Esta operación requiere la sustitución del valor del fusible y debe realizarla un CENTRO DE SERVICIO RCF.

### ANTES DE ENCENDER LA CAJA ACÚSTICA

Ahora puede conectar el cable de alimentación y el cable de señal. Antes de encender la caja acústica, asegúrese de que el control de volumen esté al mínimo (incluso en la salida del mezclador). Es importante que el mezclador esté encendido antes de encender la caja acústica. Esto evitará que se produzcan daños en la caja acústica y que haya "golpes" de ruido al encender partes de la cadena de sonido. Se recomienda encender siempre las cajas acústicas en último lugar y apagarlas en primer lugar después de su uso. Ahora puede encender la caja acústica y ajustar el control de volumen al nivel adecuado.

### PROTECCIONES

Las cajas acústicas activas de la Serie ART vienen equipadas con un sistema de circuitos de protección. El circuito actúa de forma sutil sobre la señal de sonido, controlando su nivel y manteniendo la distorsión a un nivel aceptable.

### CONFIGURACIÓN DEL VOLTAJE (RESERVADO AL CENTRO DE SERVICIO DE RCF)

200-240 voltios, 50 Hz

100-120 voltios, 60 Hz

(VALOR DEL FUSIBLE T6.3 A L 250 V)

## 6. INSTALACIÓN

### CONFIGURACIONES DE SUELO

Las cajas acústicas ART 9 se pueden colocar en el suelo, en el escenario como PA principal o a modo de monitor; también se pueden montar en el mástil para cajas acústicas o sobre un subwoofer.

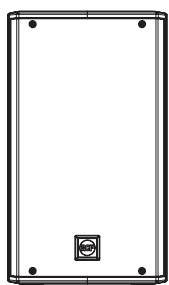

SUELO O  
ESCENARIO  
DE PIE

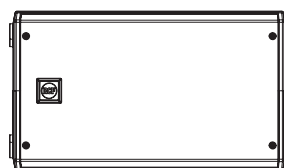

ESCENARIO  
MONITOR

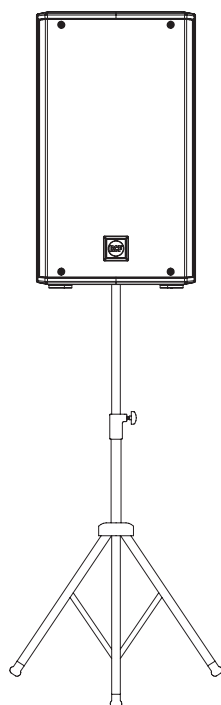

MÁSTIL  
MONTADO

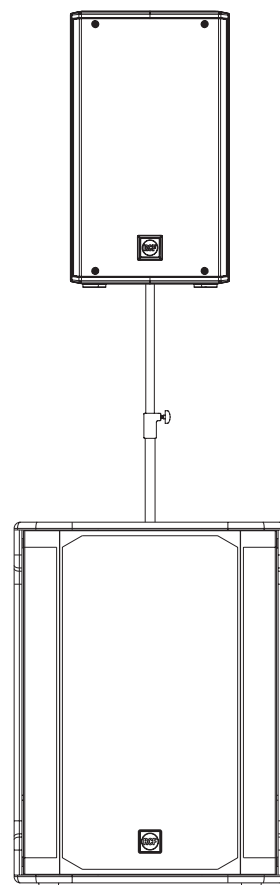

SUBWOOFER  
MONTADO

### CONFIGURACIONES COLGADAS

Las cajas acústicas ART9 también se pueden montar en la pared o colgar con los accesorios **ART9 H-BR**, **ART9 V-BR** y **ART9 FL-BR**.

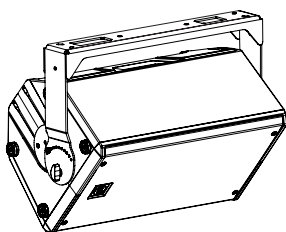

ART9 H-BR

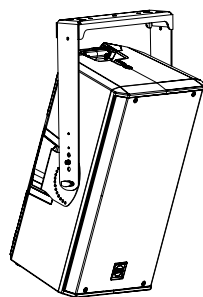

ART9 V-BR

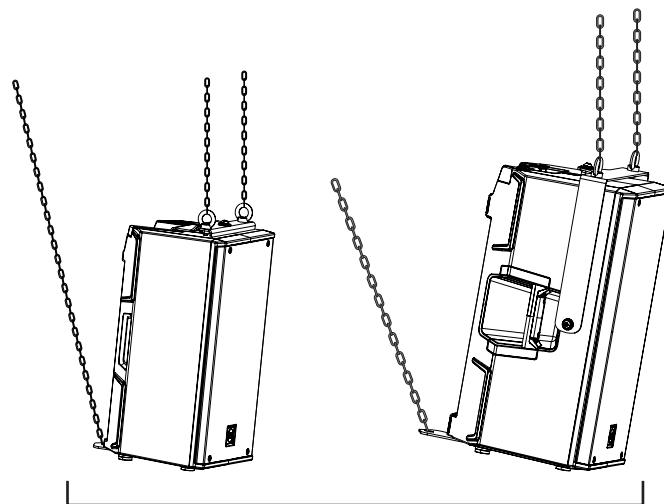

ART9 FL-BR

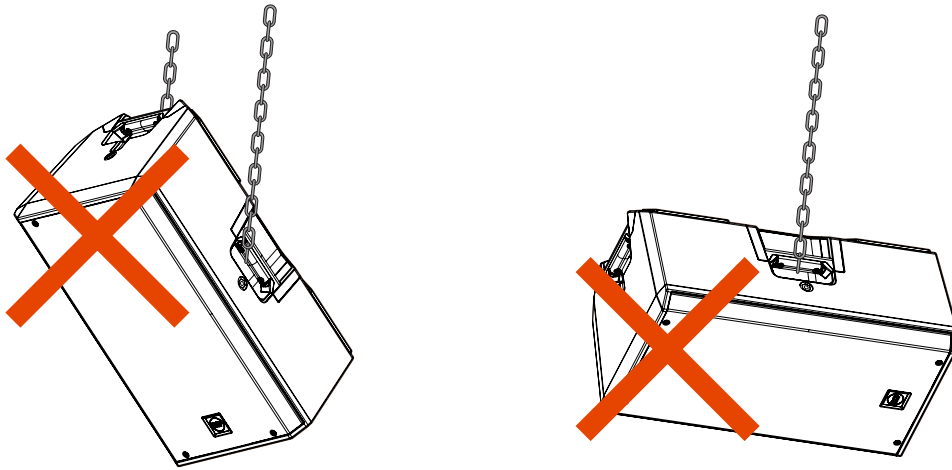

¡ATENCIÓN! ¡PRECAUCIÓN! Nunca cuelgue las cajas acústicas ART de las asas. Las asas son únicamente para su transporte, no para la sujeción.

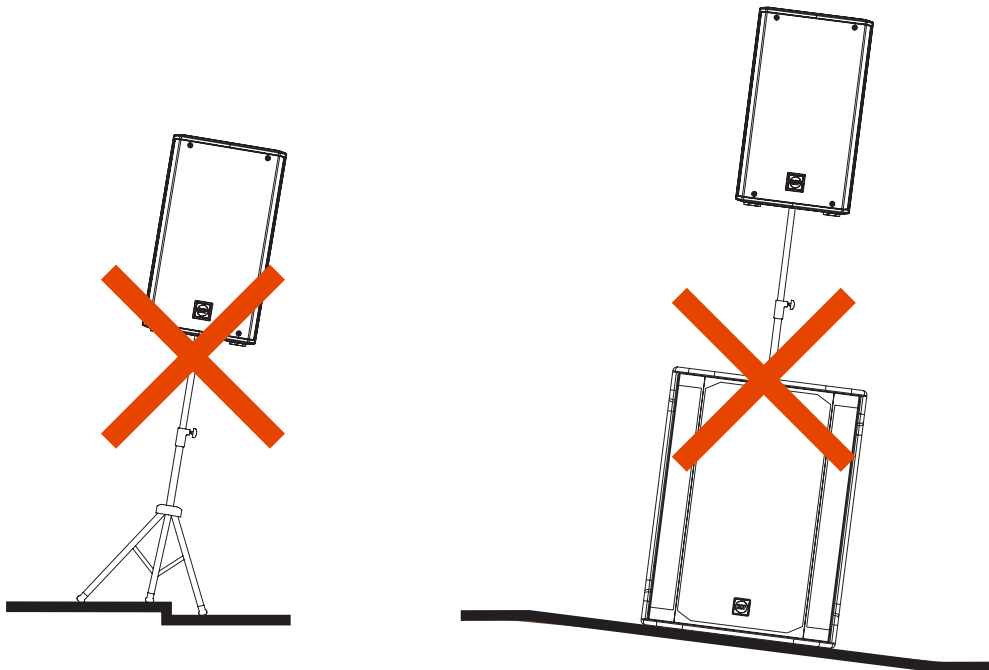

¡ATENCIÓN! ¡PRECAUCIÓN! Para utilizar este producto con el mástil de subwoofer, antes de instalar el sistema verifique las configuraciones permitidas e indicaciones de los accesorios en la página web de RCF y así evitar cualquier tipo de peligro o causar daño a las personas, animales y objetos. En cualquier caso, asegúrese de que el subwoofer que sostiene la caja acústica esté situado en un suelo horizontal sin inclinaciones.



¡ATENCIÓN! ¡PRECAUCIÓN! El trípode y el mástil solo pueden utilizarse con las cajas acústicas por personal cualificado, experimentado y formado adecuadamente en la instalación de sistemas profesionales. En cualquier caso, la responsabilidad del usuario será garantizar en última instancia unas condiciones de seguridad del sistema óptimas y evitar peligros o daños a las personas, animales y objetos.

## 7. RESOLUCIÓN DE PROBLEMAS

### LA CAJA ACÚSTICA NO SE ENCIENDE

Asegúrese de que la caja acústica esté encendida y conectada a una fuente de alimentación eléctrica activa.

### LA CAJA ACÚSTICA ESTÁ CONECTADA A UNA FUENTE DE ALIMENTACIÓN ELÉCTRICA ACTIVA, PERO NO SE ENCIENDE

Asegúrese de que el cable de alimentación esté en buen estado y se encuentre conectado correctamente.

### LA CAJA ACÚSTICA ESTÁ ENCENDIDA, PERO NO EMITE SONIDO

Compruebe que la fuente de sonido envíe la señal correctamente y que los cables de señal no estén dañados.

### EL SONIDO ESTÁ DISTORSIONADO Y EL LED OVERLOAD PARPADEA FRECUENTEMENTE

Baje el nivel de salida del mezclador.

### EL SONIDO ES MUY BAJO Y HAY RUIDO DE FONDO

La ganancia de la fuente o el nivel de salida del mezclador podrían ser demasiado bajos.

### EL SONIDO TIENE RUIDO DE FONDO INCLUSO CON UNA GANANCIA Y VOLUMEN APROPIADOS

La fuente podría estar enviando una señal de baja calidad o con ruido

### RUIDO DE ZUMBIDO

Compruebe la toma de tierra de la alimentación eléctrica y todos los equipos conectados a la entrada del mezclador, incluidos los cables y conectores.



¡ADVERTENCIA! Para reducir el riesgo de descarga eléctrica, no desmonte este producto a no ser que tenga la cualificación para hacerlo. Deje el trabajo de mantenimiento a técnicos cualificados.

---



# ART 910-AX DIMENSIONS

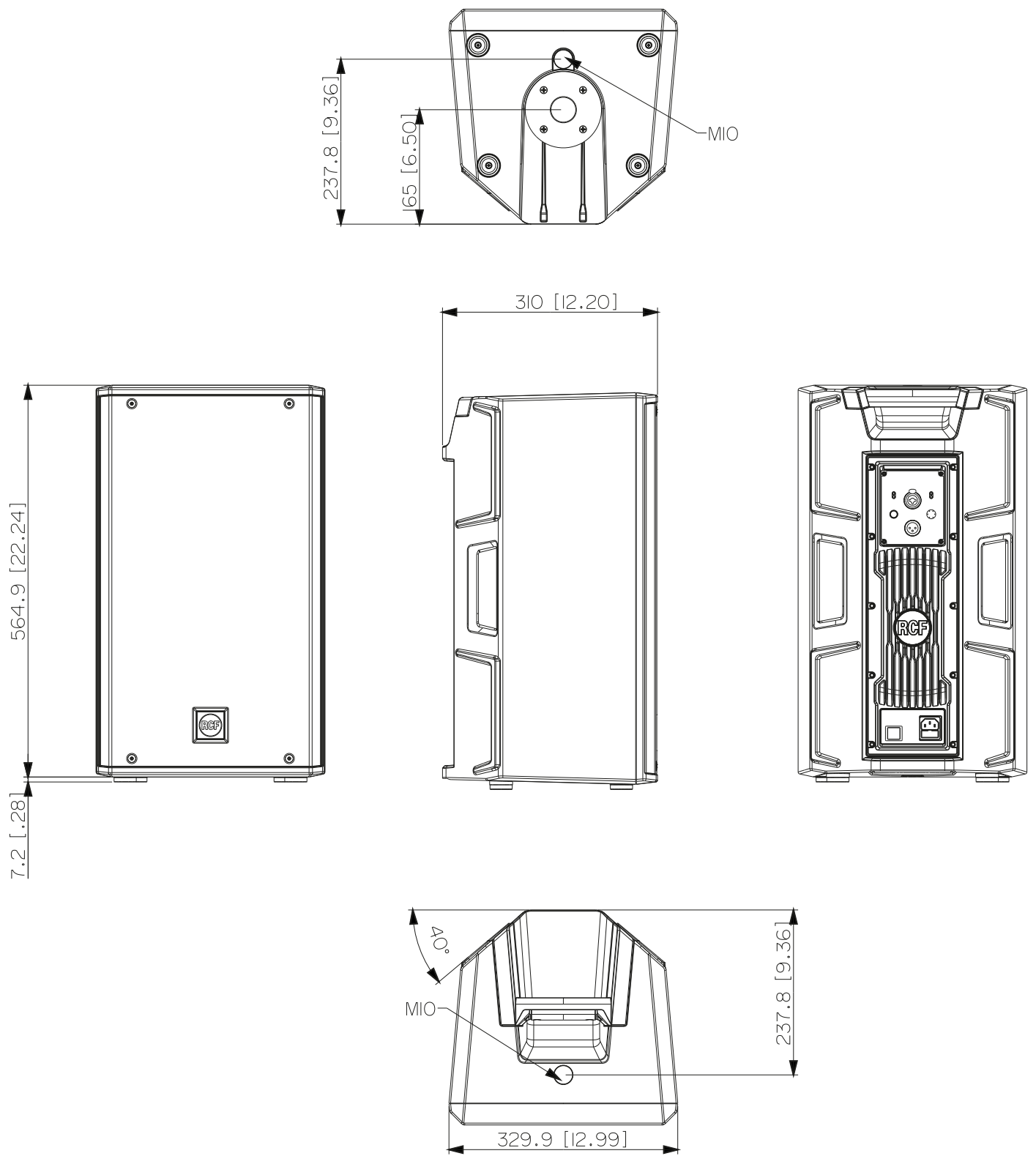

# ART 912-AX DIMENSIONS

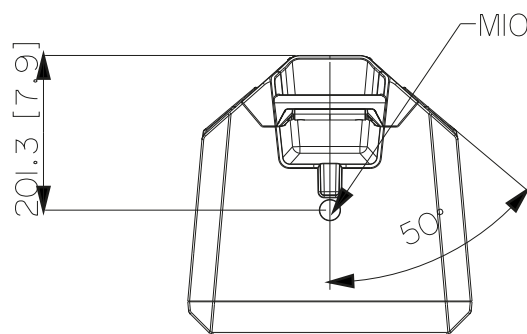
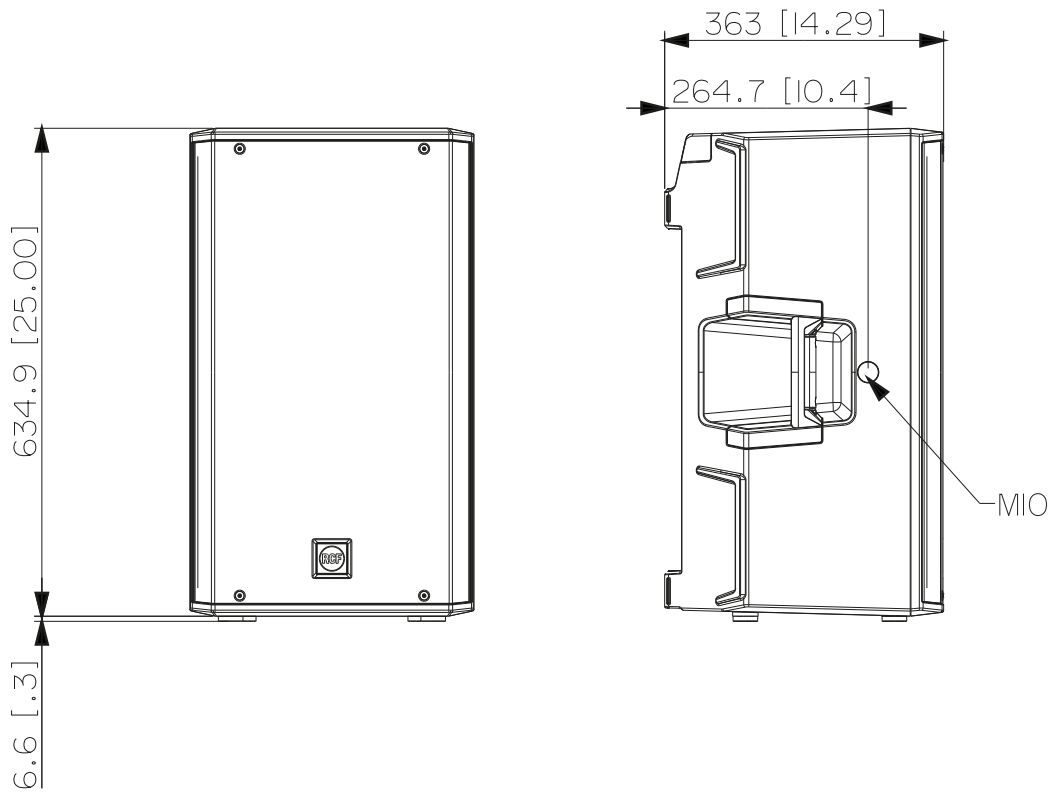
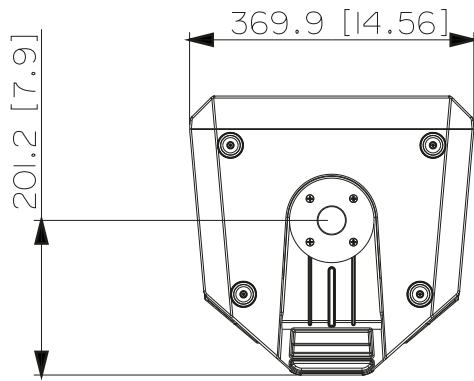

# ART 915-AX DIMENSIONS

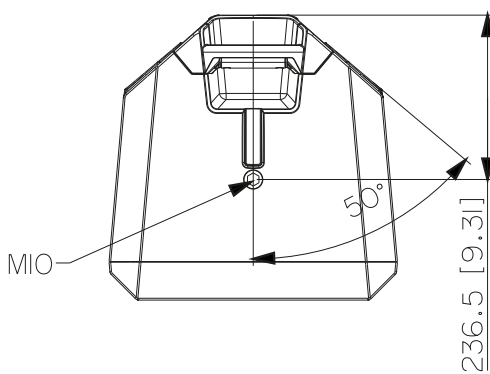
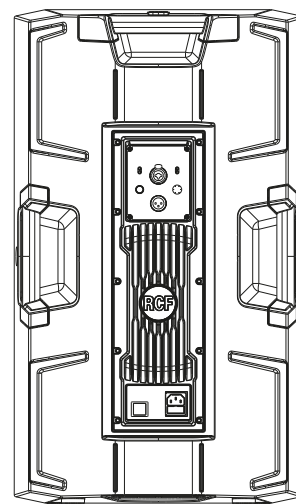
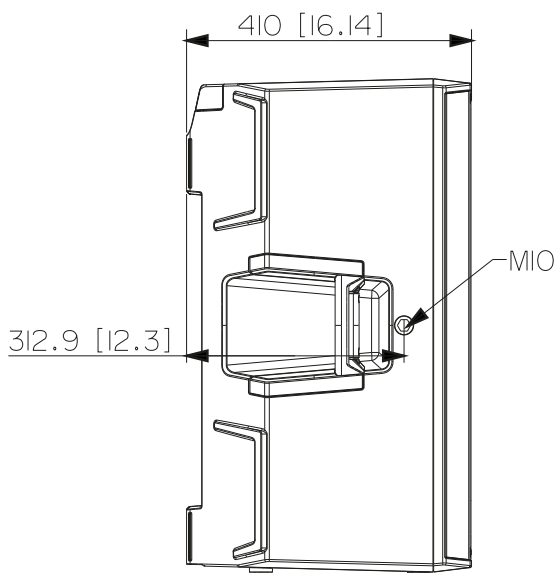
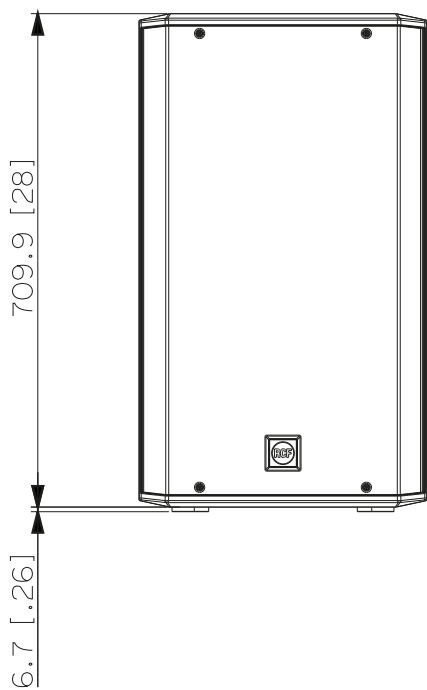
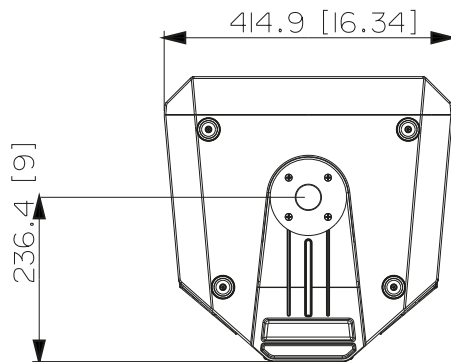



# SPECIFICATION

TECHNICAL SPECIFICATIONS		ART 910-AX	ART 912-AX	ART 915-AX
<b>Acoustical specifications</b>	Frequency Response:	50 Hz ÷ 20000 Hz	50 Hz ÷ 20000 Hz	45 Hz ÷ 20000 Hz
	Max SPL @ 1m:	130 dB	130 dB	131 dB
	Horizontal coverage angle:	100°	100°	100°
	Vertical coverage angle:	60°	60°	60°
<b>Transducers</b>	Compression Driver:	1.0", 1.75" v.c	1.0", 1.75" v.c	1.0", 1.75" v.c
	Woofer:	10", 2.5" v.c	12", 2.5" v.c	15", 2.5" v.c
<b>Input/Output section</b>	Input signal:	bal/unbal	bal/unbal	bal/unbal
	Input connectors:	Jack/XLR	Jack/XLR	Jack/XLR
	Output connectors:	XLR	XLR	XLR
	Input sensitivity:	-2 dBu/+4 dBu	-2 dBu/+4 dBu	-2 dBu/+4 dBu
<b>Processor section</b>	Crossover Point:	1800 Hz	1800 Hz	1800 Hz
	Protections:	Thermal, RMS limiter	Thermal, RMS limiter	Thermal, RMS limiter
	Limiter:	Soft limiter	Soft limiter	Soft limiter
	Controls:	Linear, Boost, Stage, Volume	Linear, Boost, Stage, Volume	Linear, Boost, Stage, Volume
<b>Power section</b>	Total Power:	2100 W Peak, 1050 W RMS	2100 W Peak, 1050 W RMS	2100 W Peak, 1050 W RMS
	High frequencies:	700 W Peak, 350 W RMS	700 W Peak, 350 W RMS	700 W Peak, 350 W RMS
	Low frequencies:	1400 W Peak, 700 W RMS	1400 W Peak, 700 W RMS	1400 W Peak, 700 W RMS
	Cooling:	Convection	Convection	Convection
	Connections:	VDE AC socket	VDE AC socket	VDE AC socket
<b>Standard compliance</b>	CE marking:	Yes	Yes	Yes
<b>Physical specifications</b>	Cabinet/Case Material:	PP composite	PP composite	PP composite
	Hardware:	2xM10 (1 Top, 1 Bottom)	3xM10 (1 Top, 2 Sides)	3xM10 (1 Top, 2 Sides)
	Handles:	1 Top	1 Top, 2 Side	1 Top, 2 Side
	Grille:	Steel	Steel	Steel
	Color:	Black	Black	Black
<b>Size</b>	Height:	572 mm / 22.52 inches	642 mm / 25.28 inches	717 mm / 28.23 inches
	Width:	330 mm / 12.99 inches	370 mm / 14.57 inches	415 mm / 16.34 inches
	Depth:	310 mm / 12.2 inches	363 mm / 14.29 inches	410 mm / 16.14 inches
	Weight:	15.8 kg / 34.83 lbs	19 kg / 41.89 lbs	22 kg / 48.5 lbs

